

Hardware included
Quincaillerie incluse
Herramientas incluidas

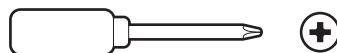

Tools needed
Outils nécessaires
Herramientas requeridas



Phillips-head screwdriver
Tournevis cruciforme
Destornillador en cruz

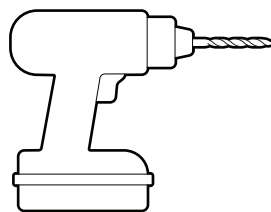

Drill with 1/4 in (6 mm) masonry bit (optional)
Perceuse avec un foret de maçonnerie de ¼ po (6 mm) (facultatif)
Taladro con broca de 6 mm (1/4") (opcional)

1. Remove the protective wrap.
Enlever le film protecteur.
Quita la envoltura protectora.



2. Download the Ring app.
Télécharger l'application Ring.
Descarga la app de Ring.



3. Scan the QR code on your device.
Balayer le code QR présent sur votre appareil.
Escanea el código QR en tu dispositivo.

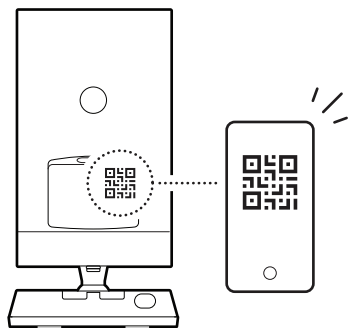

4. Choose a location. / Choisir un emplacement. / Elige la ubicación.

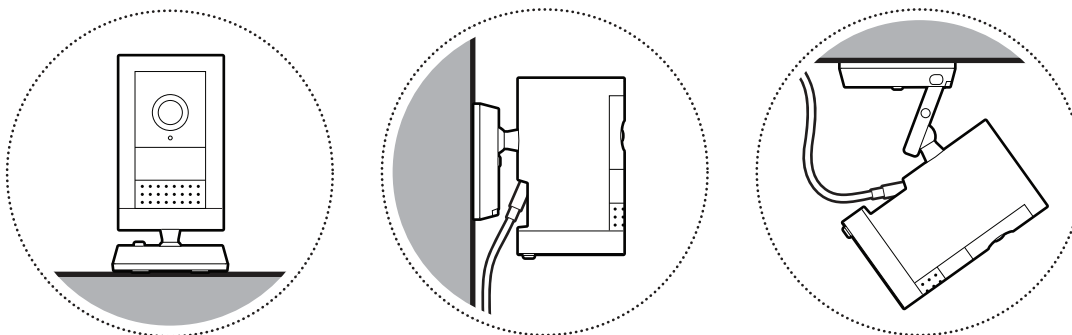

Flat installation / Installation à plat / Instalación en una superficie plana

1. Place your camera on a level surface. / Placer la caméra sur une surface plane. / Coloca tu cámara en una superficie nivelada.

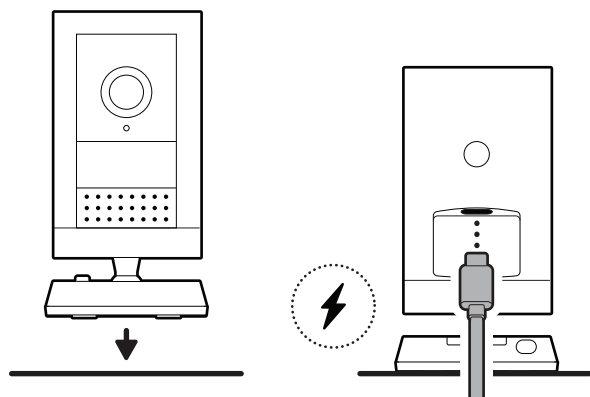

NOTE: For a downward angle, face the longer side of the base toward the front and tilt your camera down accordingly.

REMARQUE : pour que l'angle de caméra soit vers le bas, placer la plus longue face de la base vers l'avant et incliner la caméra vers le bas jusqu'à obtenir l'angle désiré.

NOTA: Para lograr un ángulo descendente, dirige el lado más largo de la base hacia delante e inclina tu cámara hacia abajo según corresponda.

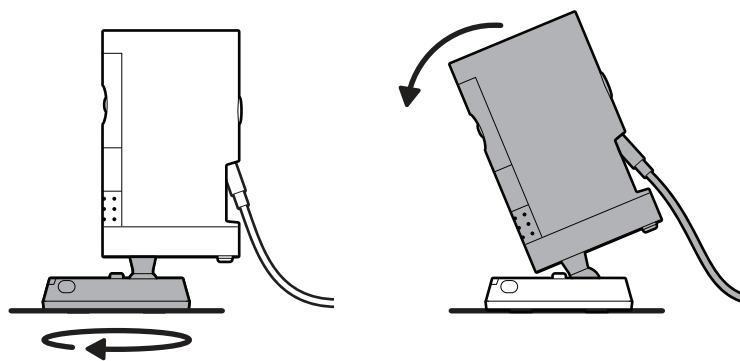

2. Plug the power adapter into an outlet.
Brancher l'adaptateur de courant dans une prise.
Enchufa el adaptador de corriente a una toma.

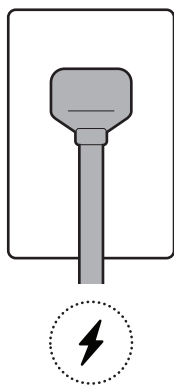

3. Tighten the security screw on the battery cover. / Serrer la vis de sécurité sur le couvercle du compartiment de la batterie. / Ajusta el tornillo de seguridad en la cubierta de la batería.

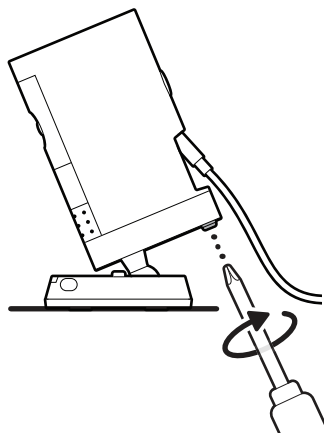

Wall installation / Installation au mur / Instalación en paredes

1. Slide the mounting plate in the direction opposite to the UP arrow to remove. / Glisser la plaque de fixation dans le sens opposé de la flèche vers le haut pour l'enlever. / Desliza la placa de montaje en la dirección opuesta a la flecha hacia arriba para retirarla.

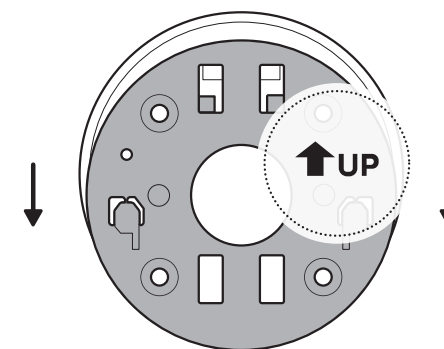

2. Use the mounting plate as a guide to mark screw holes on the wall. / Utiliser la plaque de fixation comme guide pour marquer les trous de vis sur le mur. / Usa la placa de montaje como guía para marcar orificios de tornillos en la pared.

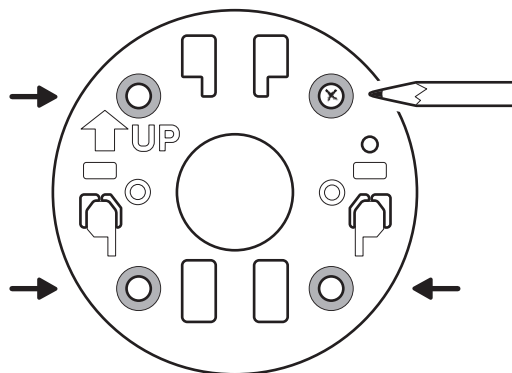

3. Install the mounting plate with the UP arrow pointing up. / Installer la plaque de montage avec la flèche orientée vers le haut. / Instala la placa de montaje con la flecha apuntando hacia arriba.

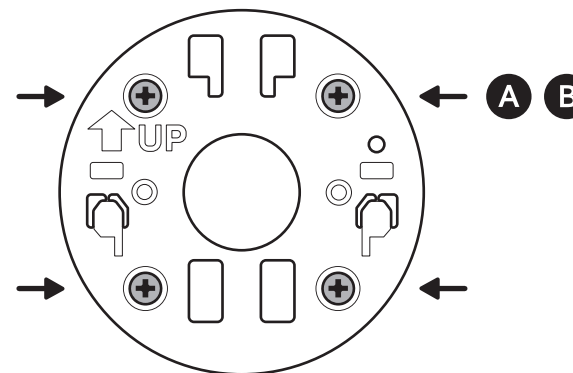
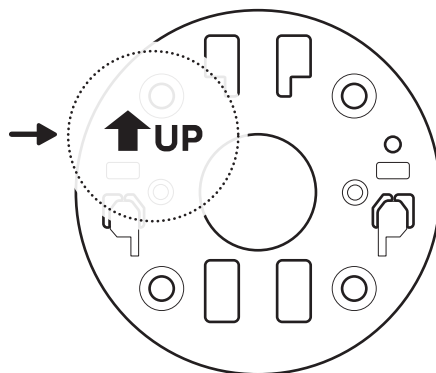

On stucco, brick, or concrete, use a 1/4 in (6 mm) masonry bit to drill holes for the included wall anchors. / Sur le stuc, la brique ou le béton, utiliser un foret de maçonnerie de ¼ po (6 mm) pour percer des trous et y insérer les ancrés murales fournies. / En estuco, ladrillo o concreto, usa una broca de taladro de 1/4" (6 mm) a fin de perforar agujeros para los anclajes de pared incluidos.

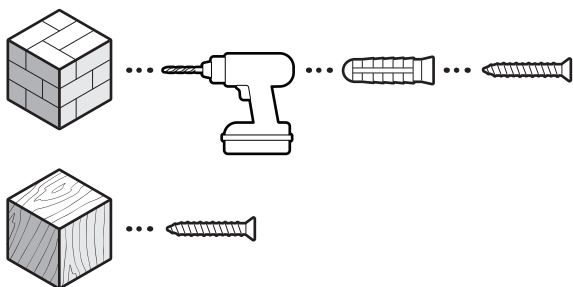

4. Unclasp the camera mount.
Ouvrir le support de la caméra.
Desengancha el montaje de la cámara.

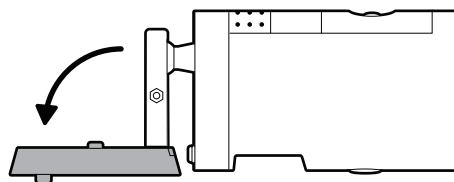

5. Unscrew to detach the camera mount from the battery cover. / Dévisser pour détacher le support de la caméra du couvercle du compartiment de la batterie. / Desatornilla para soltar el montaje de la cámara de la cubierta de la batería.

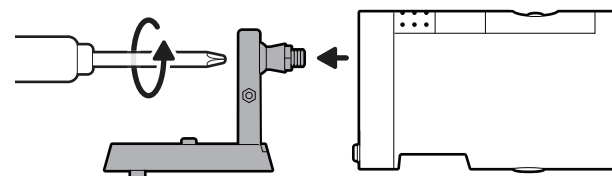

6. Remove the rubber cap on the back of your camera and use it to plug the bottom. / Enlever le couvercle en caoutchouc à l'arrière de la caméra. Utiliser le couvercle pour boucher le trou en dessous. / Quita la tapa de goma en la parte trasera de la cámara y úsala para tapar la parte inferior.

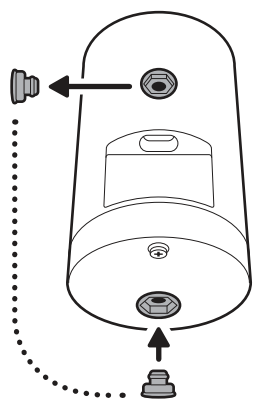

7. Attach the camera mount to the back of your camera with its screw. / Attacher le support à caméra l'arrière de celle-ci avec la vis intégrée au support. / Conecta el montaje de la cámara a la parte trasera de la cámara con su tornillo.

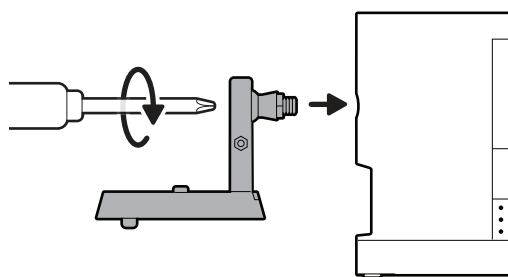

8. Plug in the power cable.
Brancher le câble d'alimentation.
Conecta el cable de corriente.

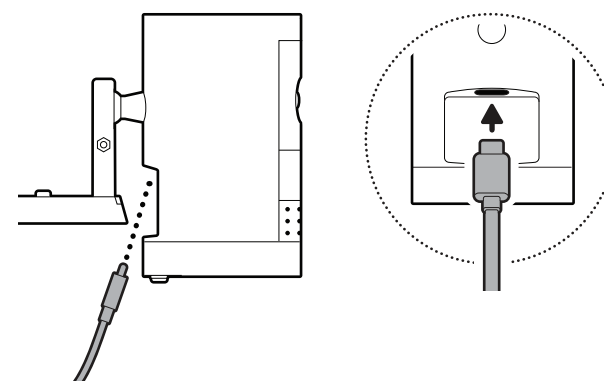

9. Clasp the camera mount and attach your camera to the mounting plate by sliding until you feel a click.
 Fermer le support de la caméra. Attacher votre caméra à la plaque de fixation en la glissant jusqu'à entendre un clic.
 Fija el soporte para la cámara y conecta tu cámara a la placa de montaje deslizándola hasta sentir un clic.

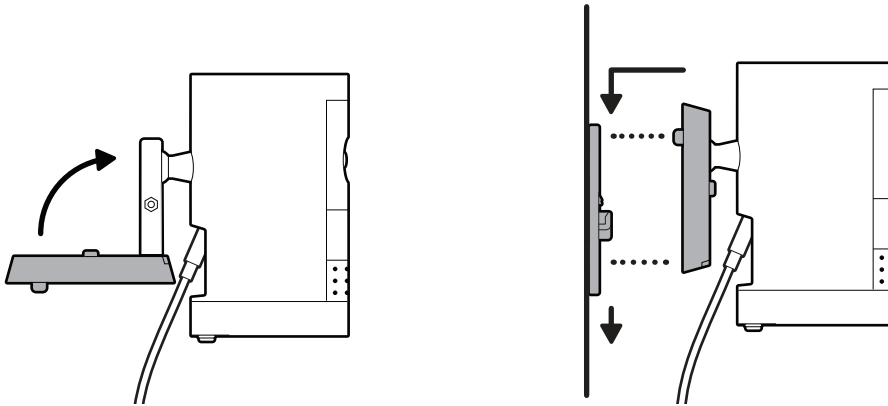

(Optional) If installing with a Quick Release Battery Pack, twist the battery cover to remove. Insert the battery and close.

(Facultatif) Si elle inclut un bloc de batterie à libération rapide, tourner le couvercle du compartiment de la batterie pour l'enlever. Insérer la batterie et fermer.

(Opcional) Si se instala con una batería recargable fácilmente desmontable, gira la cubierta de la batería para quitarla. Inserta la batería y cierra la cubierta.

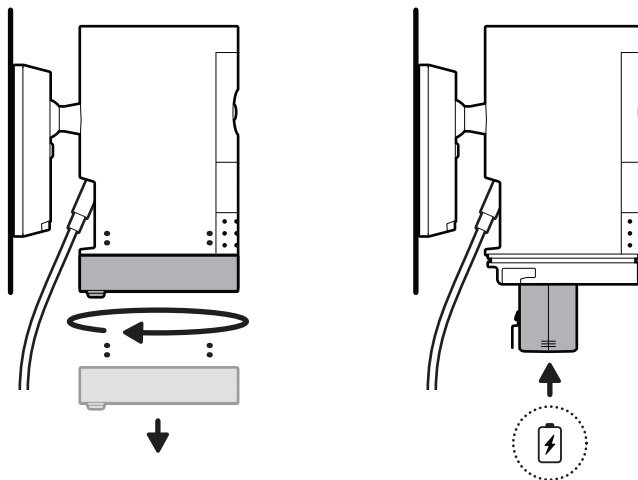

10. Tighten the security screw on the battery cover. / Serrer la vis de sécurité sur le couvercle du compartiment de la batterie. / Ajusta el tornillo de seguridad en la cubierta de la batería.

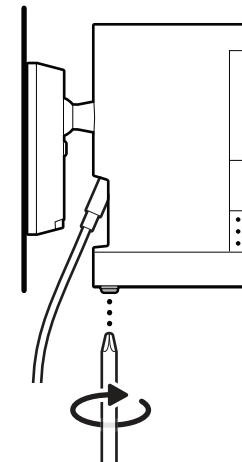

- 11.** Unclasp the camera mount and tighten the security screw. / Ouvrir le support de la caméra. Serrer la vis de sécurité. / Desengancha el montaje de la cámara y ajusta el tornillo de seguridad.

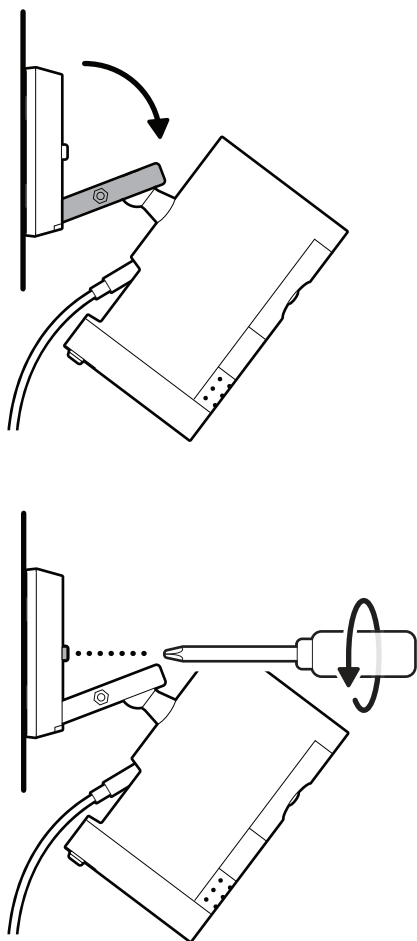

(Optional) Adjust your camera's position, then remove the rubber cap at the base of the camera mount and tighten the screw to secure in place. Replace the rubber cap. / (Facultatif) Ajuster l'angle de la caméra, puis enlever le couvercle en caoutchouc de la base du support de la caméra et serrer la vis pour fixer la caméra. Remplacer le couvercle en caoutchouc. / (Opcional) Ajusta la posición de la cámara; luego, quita la tapa de goma en la base del montaje de la cámara y ajusta el tornillo para asegurarlo en su lugar. Reemplaza la tapa de goma.

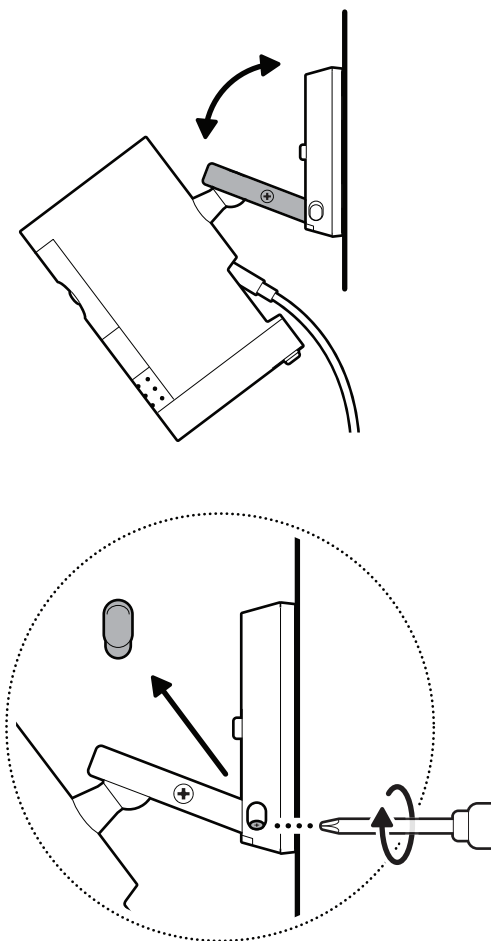

- 12.** Adjust your camera's angle, then tighten the screw on the camera mount arm to secure in place. / Ajuster l'angle de la caméra, puis serrer la vis sur le bras du support de la caméra pour la fixer. / Ajusta el ángulo de la cámara y luego, ajusta el tornillo del brazo de montaje de la cámara para asegurarlo en su lugar.

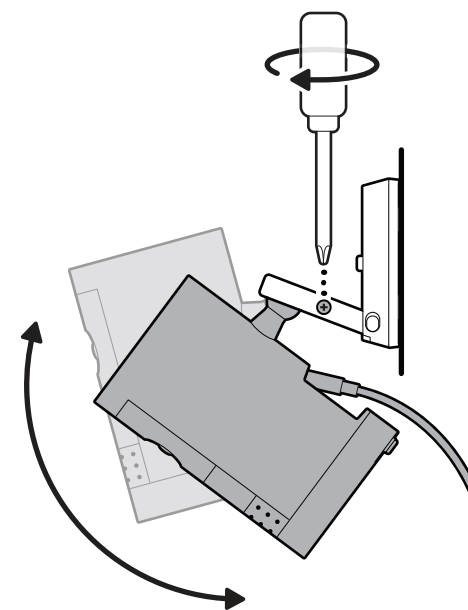

13. Plug the power adapter into an outlet.
Brancher l'adaptateur de courant dans une prise.
Enchufa el adaptador de corriente a una toma.

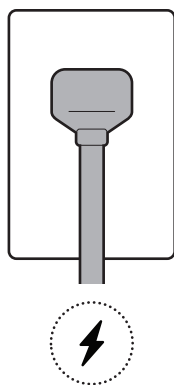

14. Anchor the power cable to the wall or ceiling with the included cable clips. / Attacher le câble d'alimentation au mur ou au plafond avec les serre-câbles inclus. / Ancla el cable de alimentación a la pared o al techo con las abrazaderas de cables incluidas.

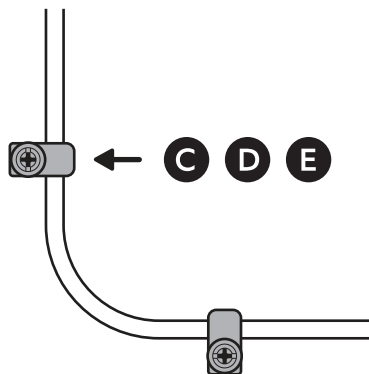

(Optional) Secure the power adapter with the included anchors and screws. / (Facultatif) Fixer l'adaptateur de courant avec les vis et les ancrages inclus. / (Opcional) Fija el adaptador de corriente con los anclajes y tornillos incluidos.

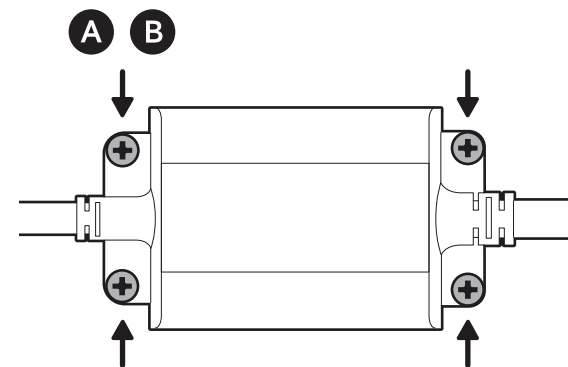

Ceiling installation / Installation au plafond / Instalación en el techo

1. Slide the mounting plate in the direction opposite to the UP arrow to remove. / Glisser la plaque de fixation dans le sens opposé de la flèche vers le haut pour l'enlever. / Desliza la placa de montaje en la dirección opuesta a la flecha hacia arriba para retirarla.

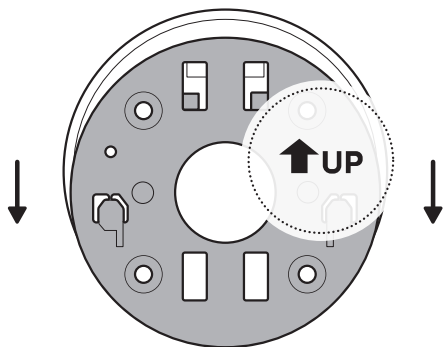

2. Use the mounting plate as a guide to mark screw holes on the ceiling. / Utiliser la plaque de fixation comme guide pour marquer les trous de vis au plafond. / Utiliza la placa de montaje como guía para marcar los orificios de los tornillos en el techo.

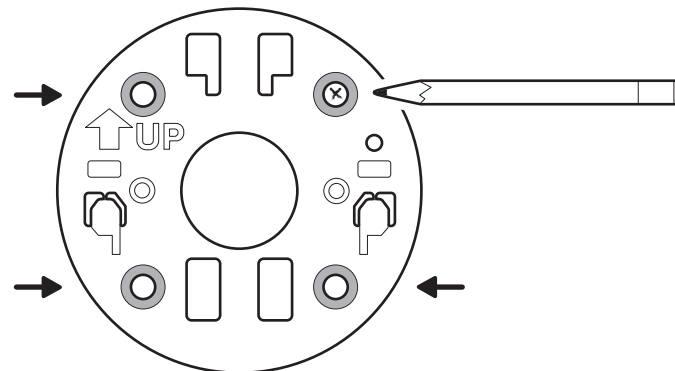

NOTE: For best results, avoid locations with nearby objects that can interfere with your camera's field of view.

REMARQUE : pour de meilleurs résultats, éviter les emplacements près d'objets qui pourraient obstruer le champ de vision de la caméra.

NOTA: Para obtener mejores resultados, evita ubicaciones con objetos cercanos que puedan interferir en el campo de visión de tu cámara.

3. Install the mounting plate with the UP arrow pointing opposite to your desired viewing direction. / Installer la plaque de montage avec la flèche orientée vers le haut et pointant à l'opposé de la direction de vision souhaitée. / Instala la placa de montaje de modo que la flecha apunte en dirección contraria a la orientación de la cámara.

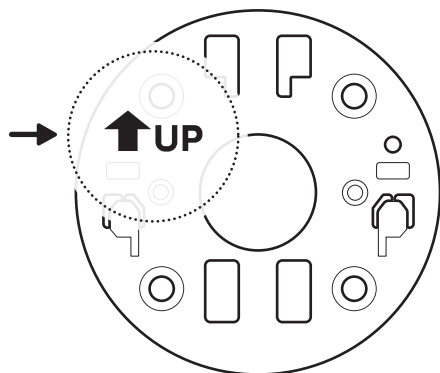

On stucco, brick, or concrete, use a 1/4 in (6 mm) masonry bit to drill holes for the included wall anchors. / Sur le stuc, la brique ou le béton, utiliser un foret de maçonnerie de ¼ po (6 mm) pour percer des trous et y insérer les ancrés murales fournies. / En estuco, ladrillo o concreto, usa una broca de taladro de 1/4" (6 mm) a fin de perforar agujeros para los anclajes de pared incluidos.

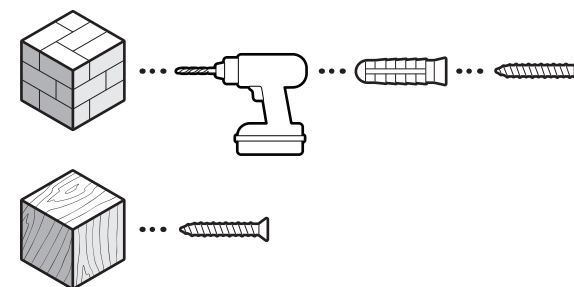
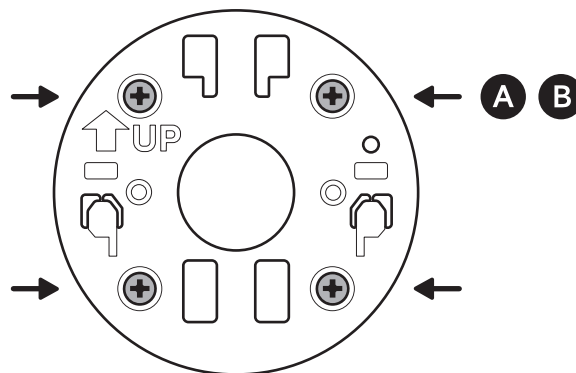

4. Unclasp the camera mount.
Ouvrir le support de la caméra.
Desengancha el montaje de la cámara.

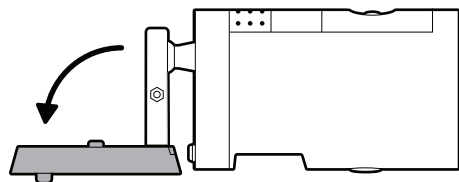

5. Unscrew to detach the camera mount from the battery cover. / Dévisser pour détacher le support de la caméra du couvercle du compartiment de la batterie. / Desatornilla para soltar el montaje de la cámara de la cubierta de la batería.

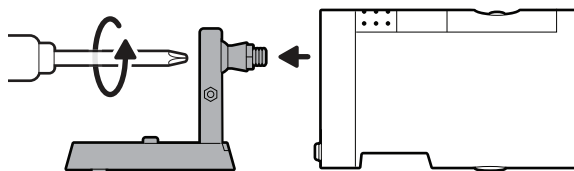

6. Remove the rubber cap on the back of your camera and use it to plug the bottom. / Enlever le couvercle en caoutchouc à l'arrière de la caméra. Utiliser le couvercle pour boucher le trou en dessous. / Quita la tapa de goma en la parte trasera de la cámara y úsala para tapan la parte inferior.

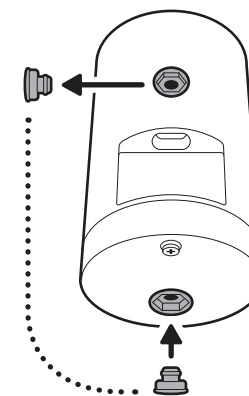

7. Attach the camera mount to the back of your camera with its screw. / Attacher le support à caméra l'arrière de celle-ci avec la vis intégrée au support. / Conecta el montaje de la cámara a la parte trasera de la cámara con su tornillo.

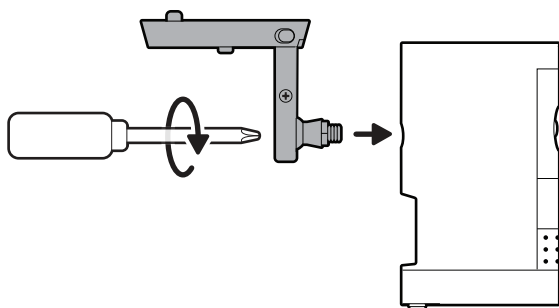

8. Plug in the power cable. / Brancher le câble d'alimentation. / Conecta el cable de corriente.

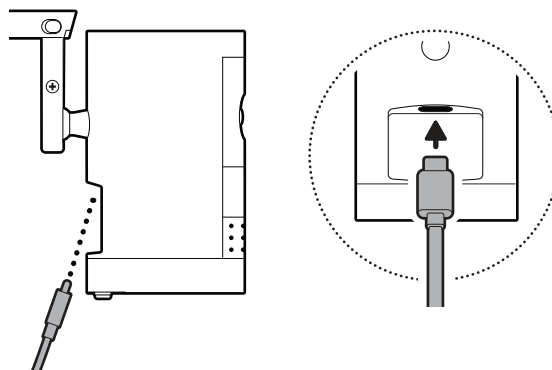

(Optional) If installing with a Quick Release Battery Pack, twist the battery cover to remove. Insert the battery and close.

(Facultatif) Si elle inclut un bloc de batterie à libération rapide, tourner le couvercle du compartiment de la batterie pour l'enlever. Insérer la batterie et fermer.

(Opcional) Si se instala con una batería recargable fácilmente desmontable, gira la cubierta de la batería para quitarla. Inserta la batería y cierra la cubierta.

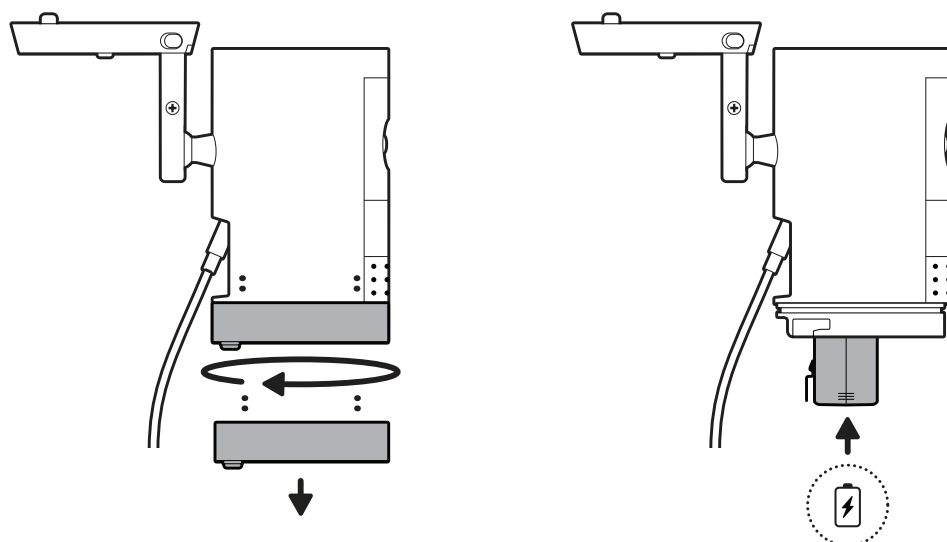

9. Secure your camera to the mounting plate by sliding until you feel a click. / Fixer la caméra à la plaque de montage en la faisant glisser jusqu'à ce que vous entendiez un clic. / Fija la cámara en la placa de montaje. Para ello, deslízala hasta que escuches un clic.

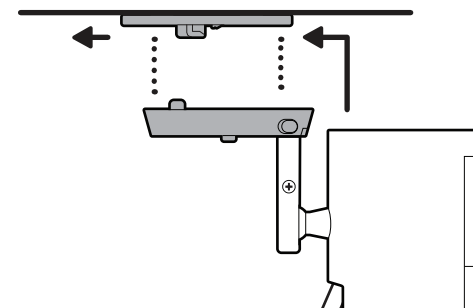

NOTE: Your camera should be in an upright position.

REMARQUE : la caméra devrait être positionnée selon un angle droit.

NOTA: La cámara debe estar en posición vertical.

- 10.** Tighten the security screw on the camera mount.
Serrer la vis de sécurité sur le support de la caméra.
Ajusta el tornillo de seguridad en el montaje de la cámara.

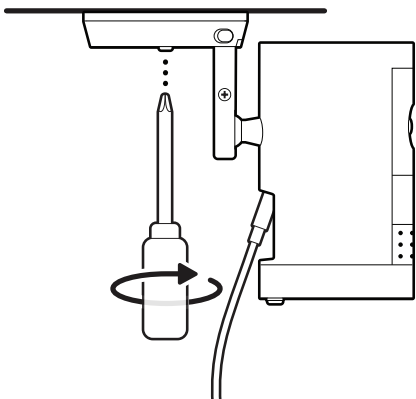

- 11.** Tighten the security screw on the battery cover. / Serrer la vis de sécurité sur le couvercle du compartiment de la batterie. / Ajusta el tornillo de seguridad en la cubierta de la batería.

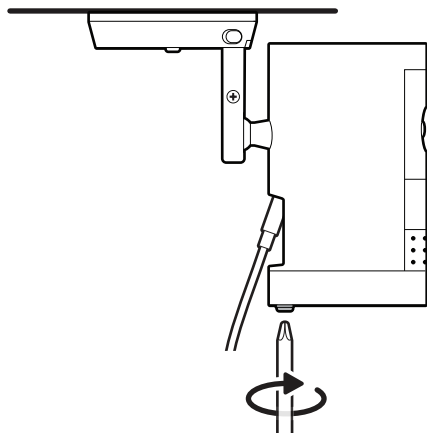

(Optional) Adjust your camera's position, then remove the rubber cap at the base of the camera mount and tighten the screw to secure in place. Replace the rubber cap. / (Facultatif) Ajuster l'angle de la caméra, puis enlever le couvercle en caoutchouc de la base du support de la caméra et serrer la vis pour fixer la caméra. Replacer le couvercle en caoutchouc. / (Opcional) Ajusta la posición de la cámara; luego, quita la tapa de goma en la base del montaje de la cámara y ajusta el tornillo para asegurarlo en su lugar. Reemplaza la tapa de goma.

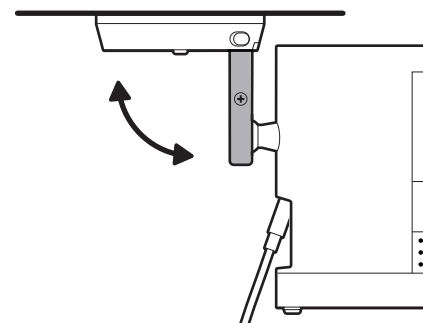

- 12.** Adjust your camera's angle, then tighten the screw on the camera mount arm to secure in place. / Ajuster l'angle de la caméra, puis serrer la vis sur le bras du support de la caméra pour la fixer. / Ajusta el ángulo de la cámara y, luego, ajusta el tornillo del brazo de montaje de la cámara para asegurarlo en su lugar.

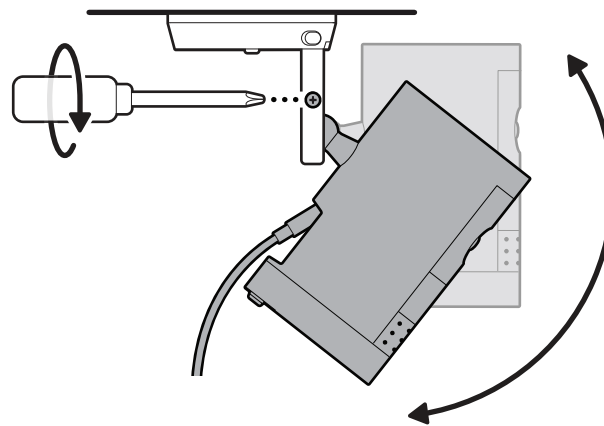
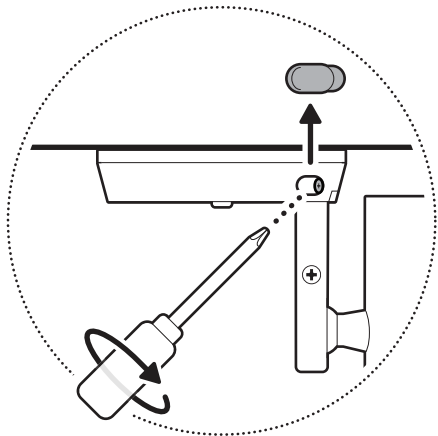

- 13.** Plug the power adapter into an outlet.
Brancher l'adaptateur de courant dans une prise.
Enchufa el adaptador de corriente a una toma.

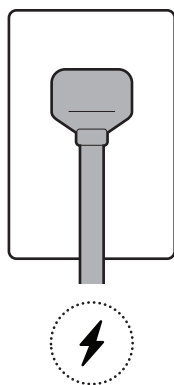

- 14.** Anchor the power cable to the wall or ceiling with the included cable clips. / Attacher le câble d'alimentation au mur ou au plafond avec les serre-câbles inclus. / Ancla el cable de alimentación a la pared o al techo con las abrazaderas de cables incluidas.

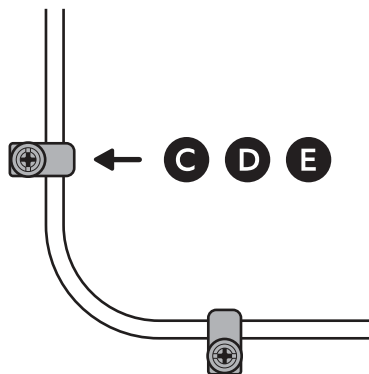

- (Optional) Secure the power adapter with the included anchors and screws. / (Facultatif) Fixer l'adaptateur de courant avec les vis et les ancrages inclus. / (Opcional) Fija el adaptador de corriente con los anclajes y tornillos incluidos.

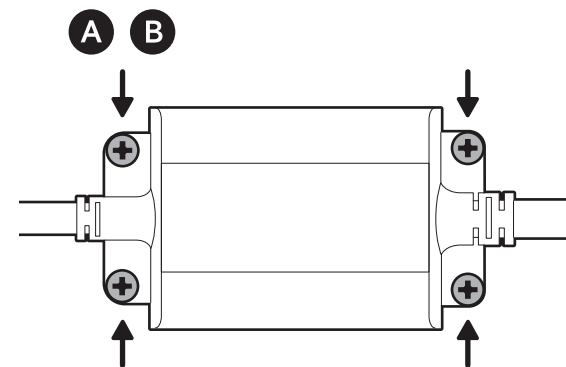

 ring.com/callus

 ring.com/help