

Piezas incluidas

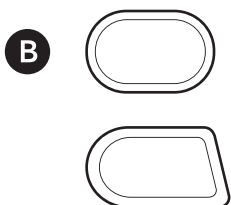

Herramientas incluidas

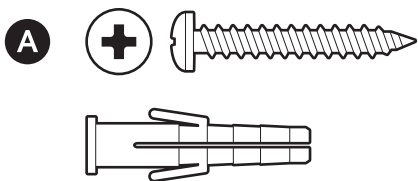
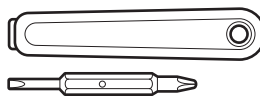

Destornillador

Herramientas necesarias

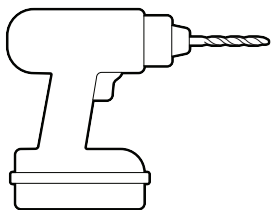

Un taladro con broca de albañilería de 6 mm (opcional)

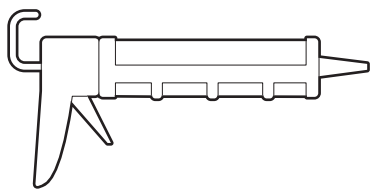

Pistola de sellado



ADVERTENCIA: riesgo de descarga eléctrica. Desconecta la alimentación desde el fusible o el disyuntor antes de la instalación.

PRECAUCIÓN: riesgo de incendio. No lo instales cerca de superficies combustibles o inflamables.

NOTA: tu Floodlight Cam debe instalarse en una caja de conexiones redonda de 10,16 cm resistente a la intemperie y con homologación UL.

Este manual tiene fines meramente informativos. Trabajar con electricidad puede ser peligroso a menos que se tomen las precauciones de seguridad adecuadas. Si no te sientes cómodo o no tienes experiencia con los procesos y herramientas descritos en este manual, te recomendamos que contrates a un electricista acreditado.

1.

Retira el envoltorio protector del objetivo de la cámara.



2.

Descarga la app Ring Always Home.



3.

Escanea el código QR de tu dispositivo.

¡ADVERTENCIA! Se recomienda una instalación profesional.

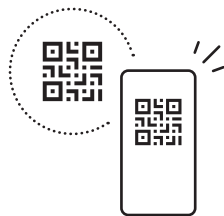

4.

Desconecta la corriente en el cuadro eléctrico.

NOTA: si no sabes qué interruptor conectar, desconecta el interruptor principal o ponte en contacto con un electricista acreditado.

Comprueba que la tensión de alimentación sea la correcta. Conecta el dispositivo a una fuente de alimentación de 100 a 240 V de CA, 50/60 Hz.

No conectes este dispositivo de iluminación a un regulador de intensidad ni a un temporizador.

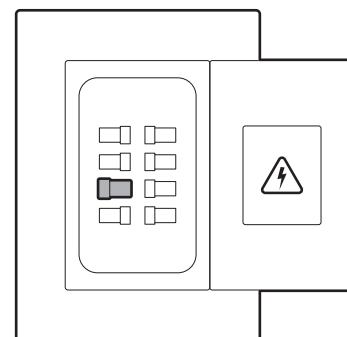

Instalación en paredes

1.

Retira el foco actual y desconecta los cables.

En estuco, ladrillo u hormigón, utiliza una broca de albañilería de 6 mm para perforar los orificios en los que irán introducidos los tacos de pared incluidos.

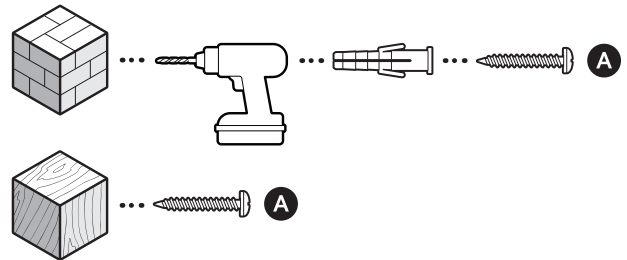
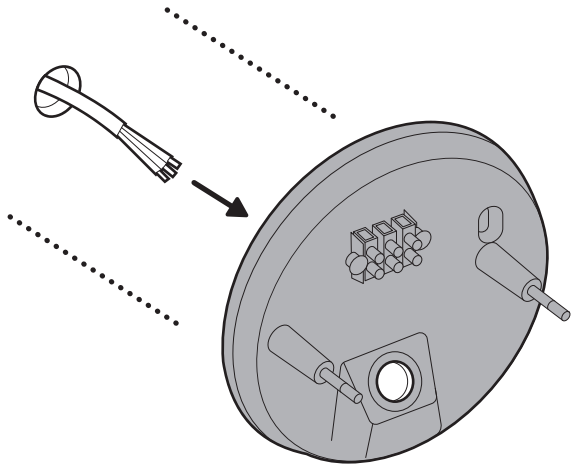

2.

Pasa los cables a través de la placa de montaje.

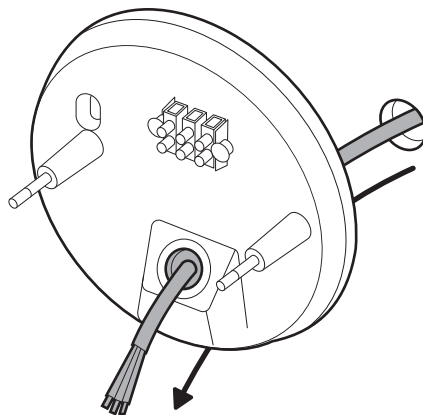

3.

Instala la placa de montaje con la flecha UP apuntando hacia arriba.

NOTA: utiliza el destornillador, las arandelas y los tornillos incluidos.

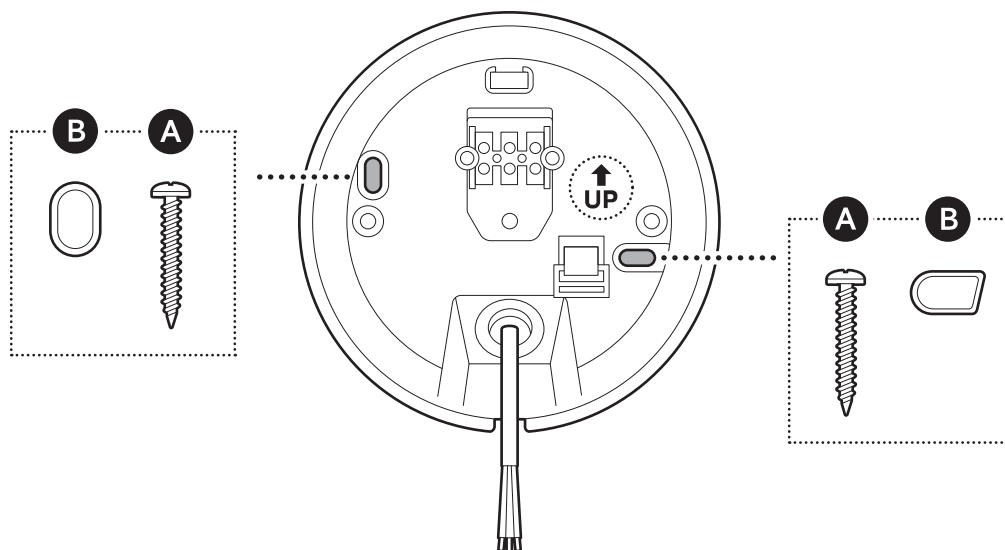

4.

Conecta los cables al bloque de terminales con un destornillador.

NOTA: tira suavemente de los cables para asegurarte de que están bien sujetos.

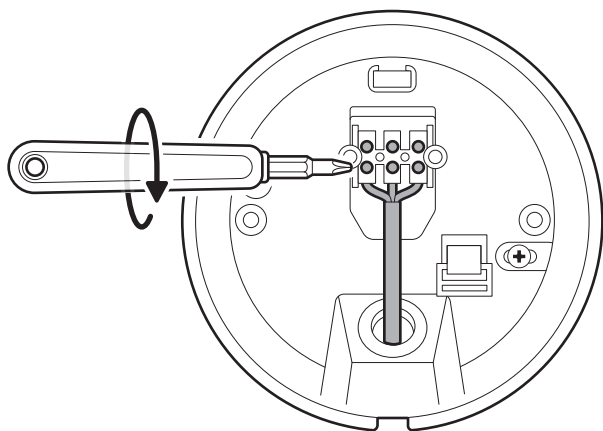

5.

Coloca la placa de presión sobre el aislamiento exterior y no sobre los cables individuales.

¡PRECAUCIÓN! Riesgo de incendio. Respetar la normativa eléctrica estándar de tu país. Consulta a un electricista acreditado de tu zona si no estás seguro o no te sientes cómodo realizando la instalación.

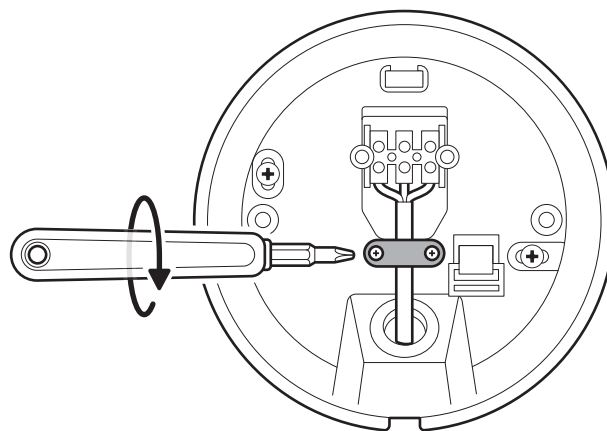

6.

Utiliza la correa de nailon de la parte posterior del dispositivo de la cámara para engancharla a la placa de montaje.

NOTA: asegúrate de que la hebilla y el gancho estén bien sujetos antes de soltarlos.

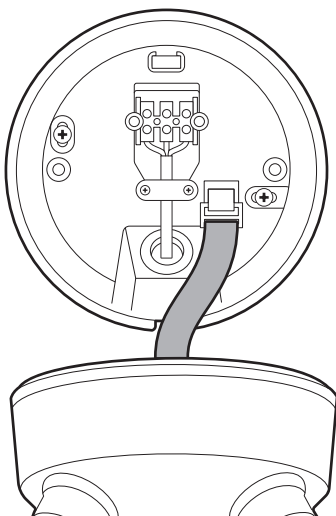

7.

Conecta los cables de tu cámara al bloque de terminales.

NOTA: tira suavemente de los cables para asegurarte de que están bien sujetos.

Conecta correctamente el dispositivo a tierra.

Sigue siempre las normativas pertinentes al instalar dispositivos cableados.

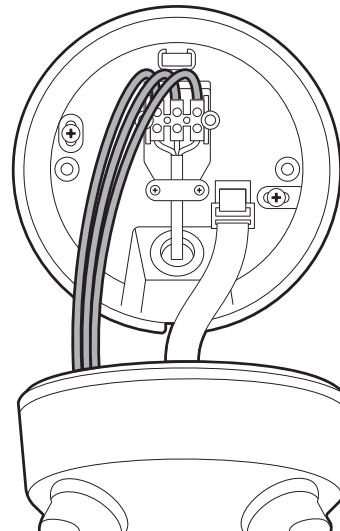

8.

Pasa los cables del dispositivo de la cámara por el lado derecho de la placa de montaje.

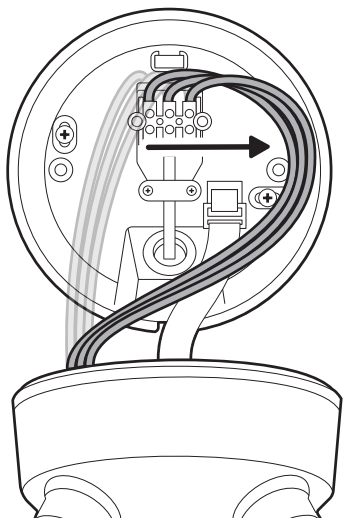

9.

Desliza el dispositivo de la cámara sobre la placa de montaje y fíjalo con las tuercas hexagonales incluidas.

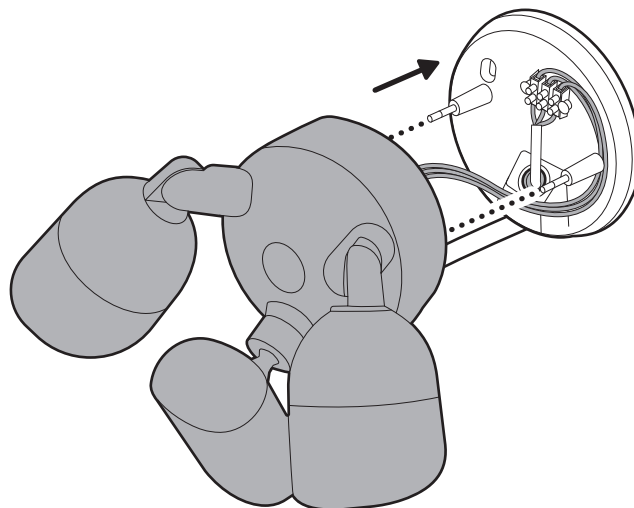

10.

Gira las luces para que no estorben y, a continuación, gira la cámara en el sentido de las agujas del reloj.

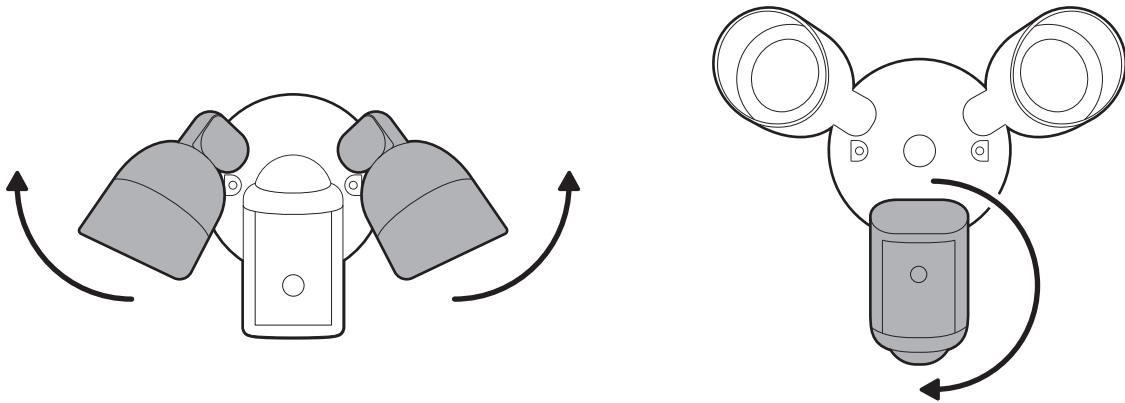

11.

Retira la varilla del destornillador incluido y utiliza el mango para apretar las tuercas hexagonales. A continuación, cúbrelas con las tapas de tuerca hexagonales incluidas.

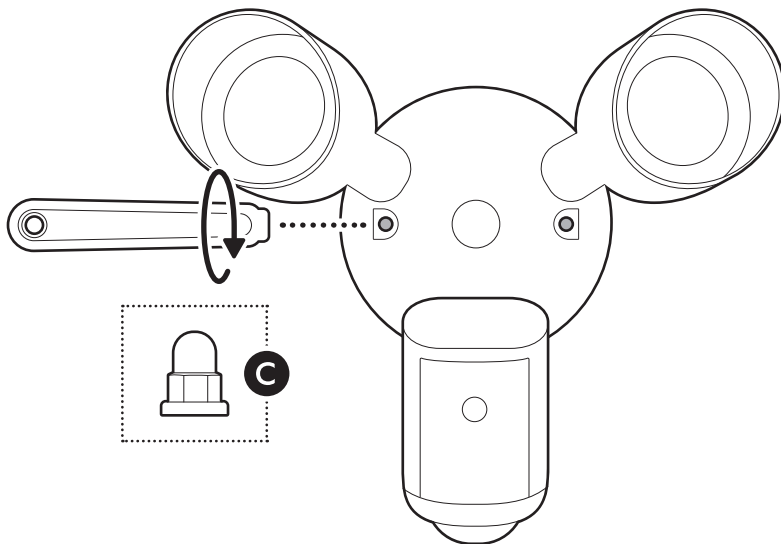

12.

Aplica masilla o sellado de silicona resistente a la intemperie alrededor del perímetro del dispositivo de iluminación para sellar cualquier espacio entre este y la superficie de montaje.

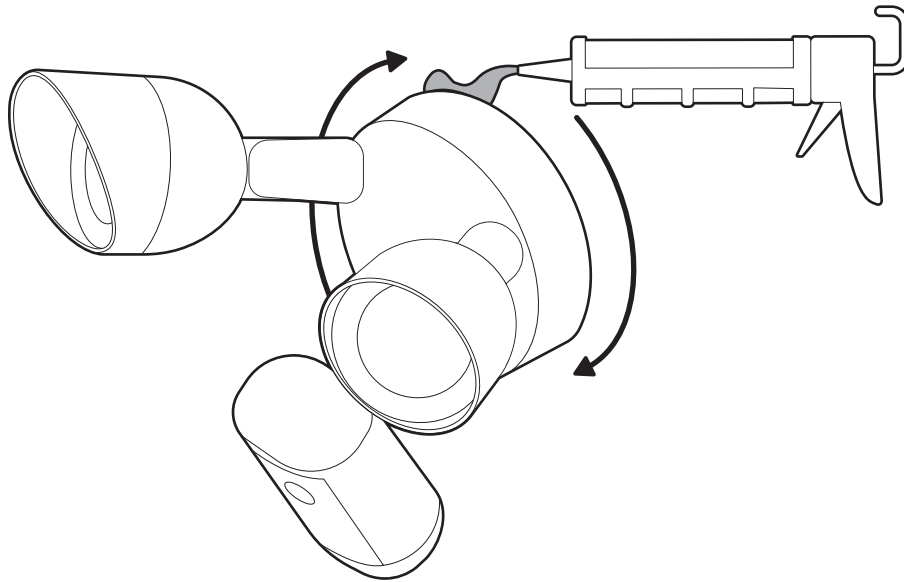

13.

Restablece la corriente en el cuadro eléctrico.

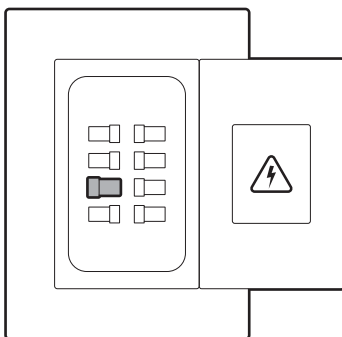

 ring.com/contact

 ring.com/help