

## Piezas incluidas

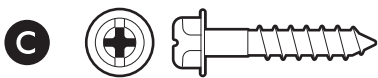

## Herramientas incluidas

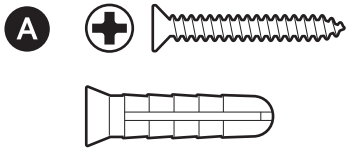

Herramienta de extracción

## Herramientas necesarias

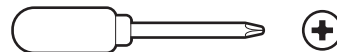

Destornillador de estrella

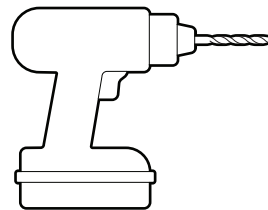

Taladro con broca de albañilería de 6 mm (opcional)

1.

Descarga la app de Ring.



2.

Escanea el código QR.

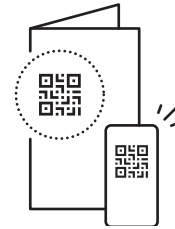

3.

Retira el envoltorio protector.



4.

Elige una ubicación para tu videotimbre.

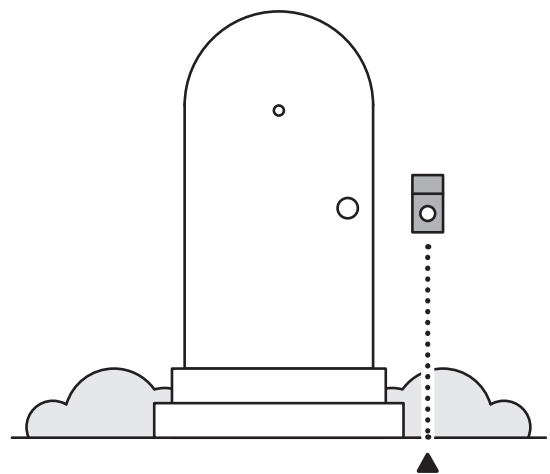

1,20 m (4 ft)

## Instalación del videotimbre

### 1.

Sin enchufar el adaptador de corriente, extiende el cable de alimentación desde la toma de corriente hasta el lugar en el que vayas a instalar el timbre.

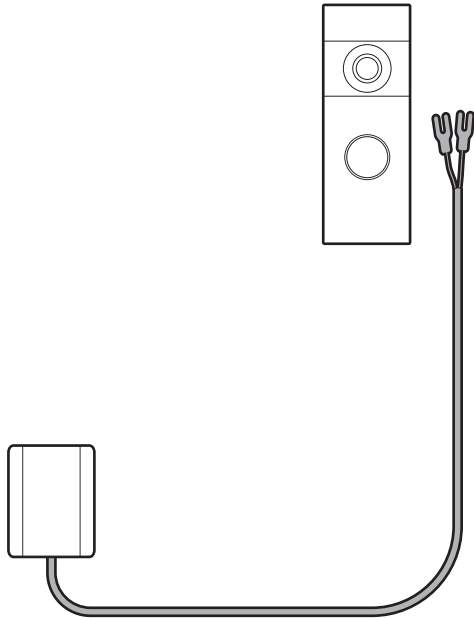

### 2.

Fija el cable de alimentación con las abrazaderas de cable suministradas.

**NOTA:** si pasas el cable a través de una pared, puerta o ventana, ten cuidado con el cableado eléctrico y las tuberías al taladrar.

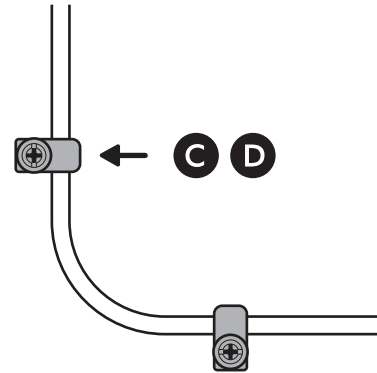

### 3.

(Opcional) Si utilizas un soporte en esquina, instálalo sobre los cables del timbre utilizando los orificios inferiores de las secciones superior e inferior, asegurándote de que quede orientado en la dirección que deseas capturar.

**NOTA:** se pueden apilar varios soportes en esquina. Sin embargo, no recomendamos más de dos.

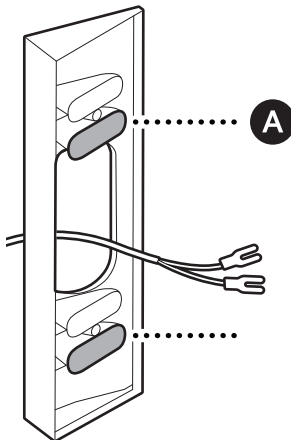

En estuco, ladrillo u hormigón, utiliza una broca de albañilería de 6 mm para perforar los orificios en los que irán introducidos los tacos de pared incluidos.

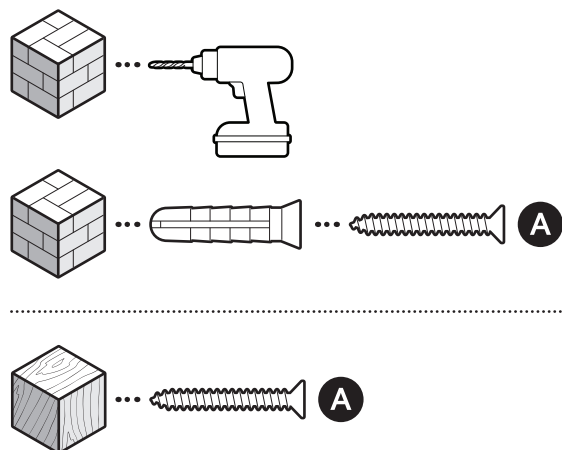

(Opcional) Si utilizas el soportes de ajuste, instálalo sobre los cables del timbre con los tornillos incluidos en el kit de ajuste, asegurándote de que quede orientado hacia abajo.

**NOTA:** se pueden apilar varios soportes de ajuste. Sin embargo, no recomendamos más de dos.

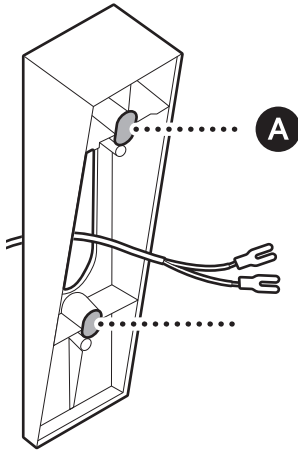

En estuco, ladrillo u hormigón, utiliza una broca de albañilería de 6 mm para perforar los orificios en los que irán introducidos los tacos de pared incluidos.

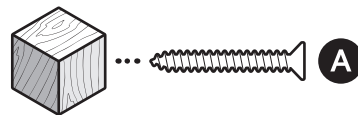
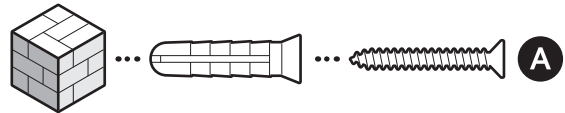
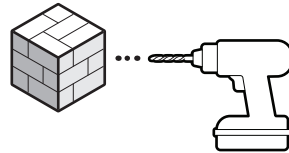

#### 4.

(Opcional) Si instalas varios soporte de ajuste o en esquina, debes introducir los tornillos en todos ellos para que no se separen.

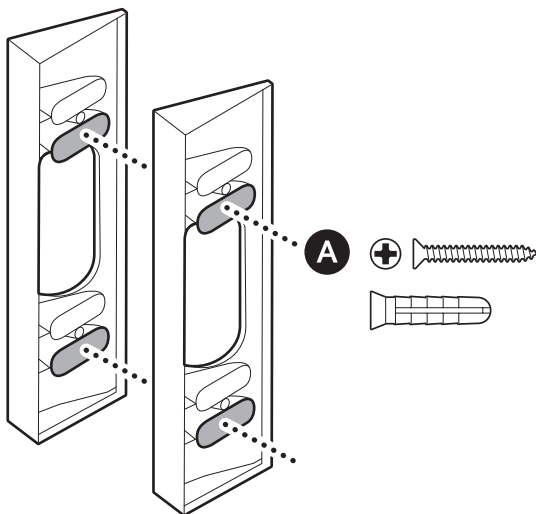

#### 5.

Instala el soporte de montaje sobre el soporte de ajuste o en esquina, o directamente sobre el cableado del timbre con los tornillos suministrados.

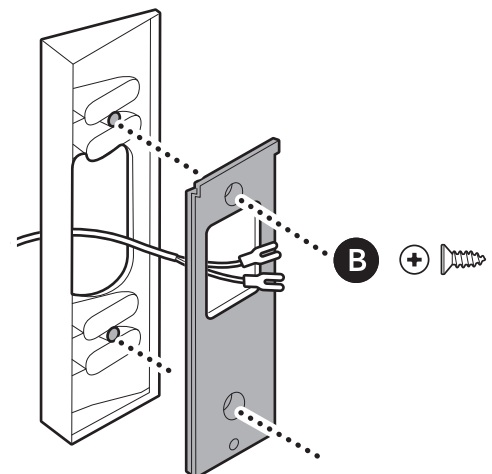

6.

Retira el panel frontal del timbre insertando la herramienta de extracción en la ranura de la parte inferior.

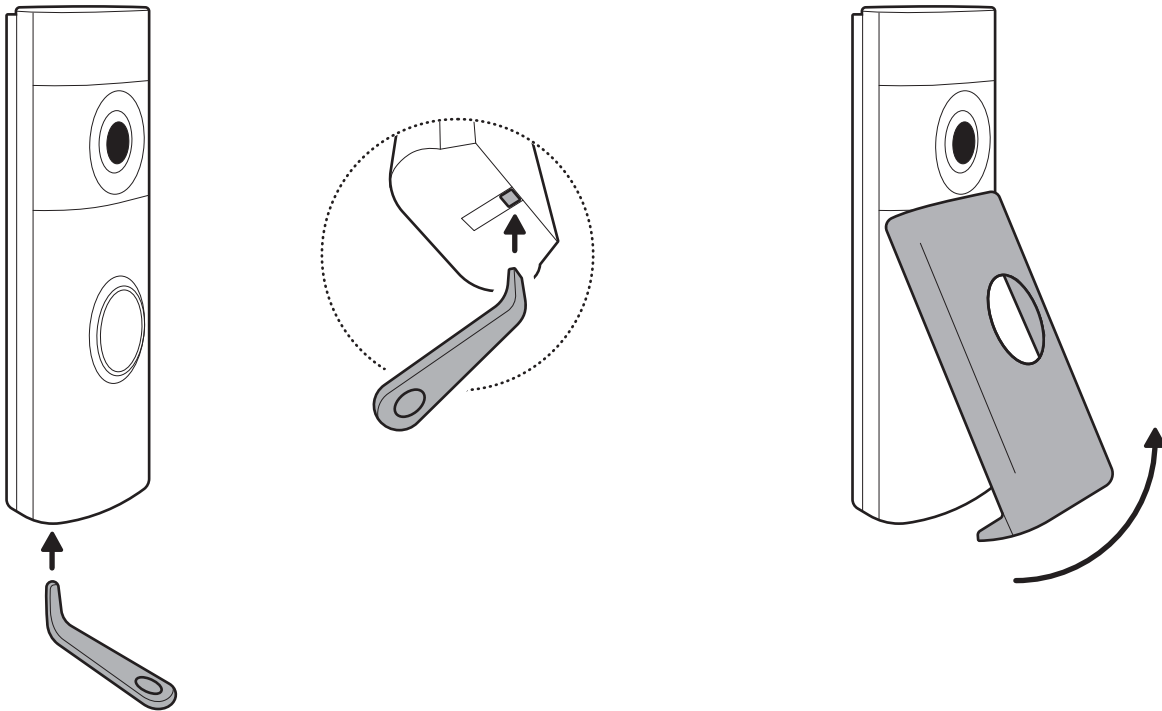

7.

Conecta el cable de alimentación a los terminales del cableado del timbre.

**NOTA:** puedes conectar cualquier cable a cualquier terminal.

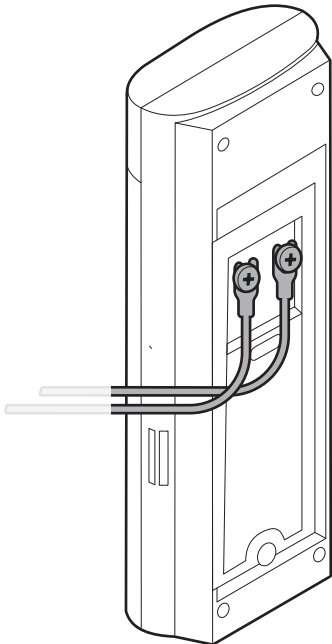

8.

Monta el timbre enganchándolo encima del soporte y empujando hacia abajo.

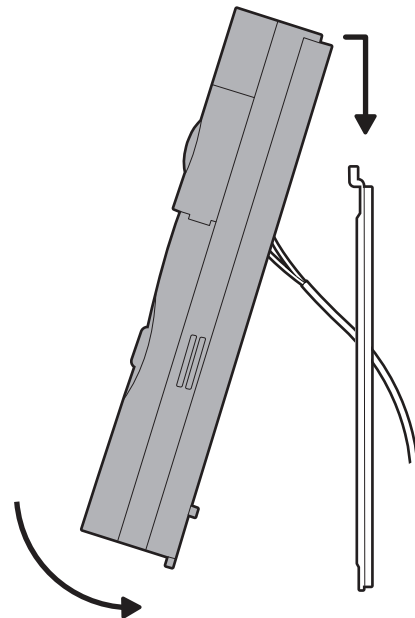

9.

Aprieta el tornillo de seguridad.

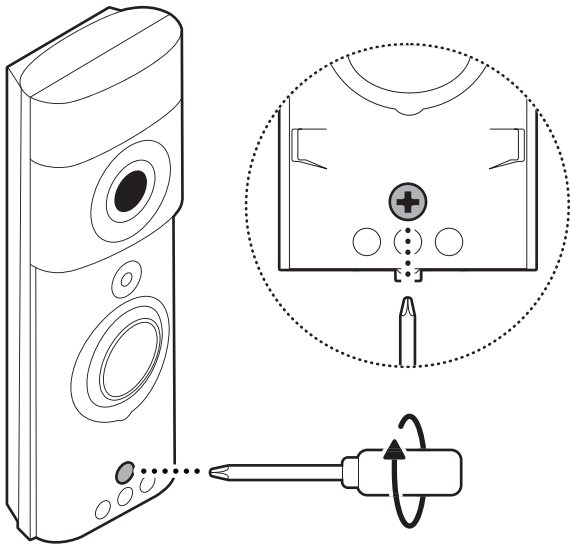

10.

Enchufa el adaptador de corriente.

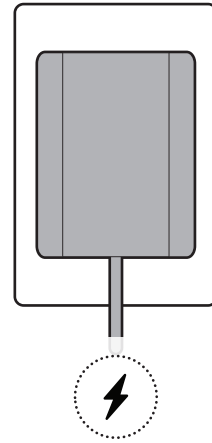

11.

Llama al timbre para asegurarte de que todo está correctamente conectado.

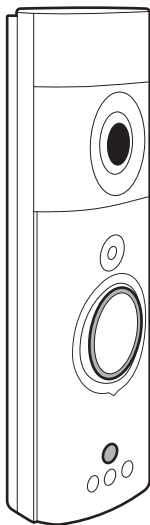

12.

Vuelve a colocar el panel frontal.

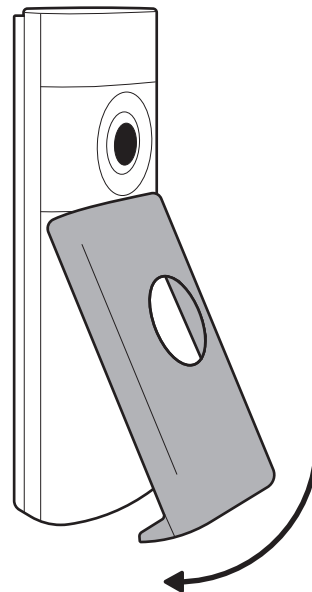



[ring.com/contact](https://ring.com/contact)



[ring.com/help](https://ring.com/help)