

## Piezas incluidas

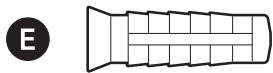

## Herramientas necesarias

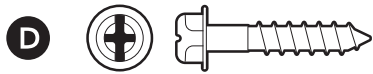

Destornillador de estrella

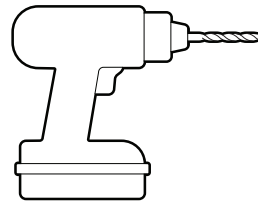

Taladro con broca de albañilería de 6 mm (opcional)

1.

Retira el envoltorio protector.



2.

Descarga la app de Ring.



3.

Escanea el código QR de tu dispositivo.

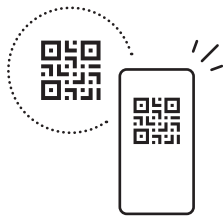

4.

Elige una ubicación cercana a una toma de corriente.

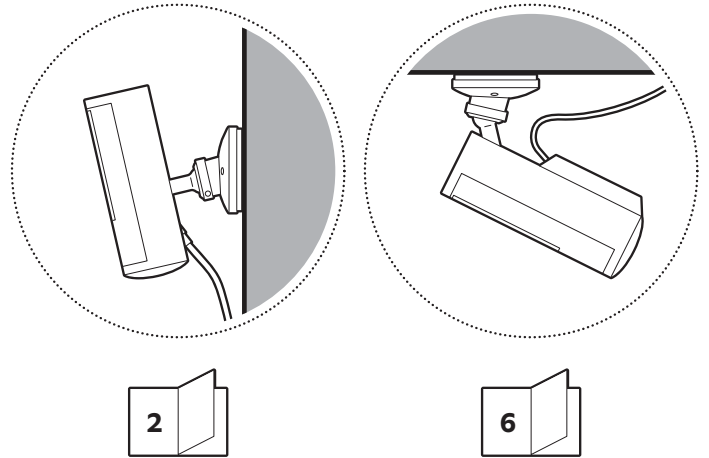

## Instalación en paredes

1.

Desliza la placa de montaje en la dirección opuesta a la flecha UP para retirarla.

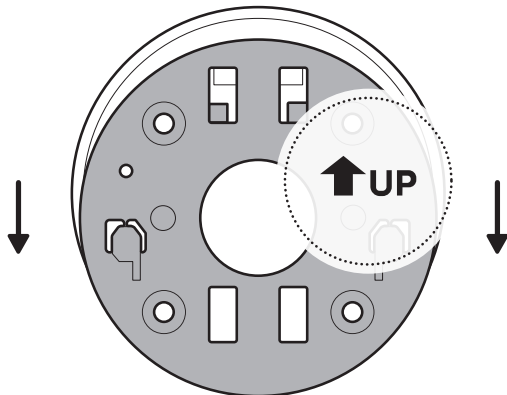

2.

Utiliza la placa de montaje como guía para marcar en la pared los orificios en los que irán introducidos los tornillos, dejando un espacio libre de 14 cm en todas las direcciones.

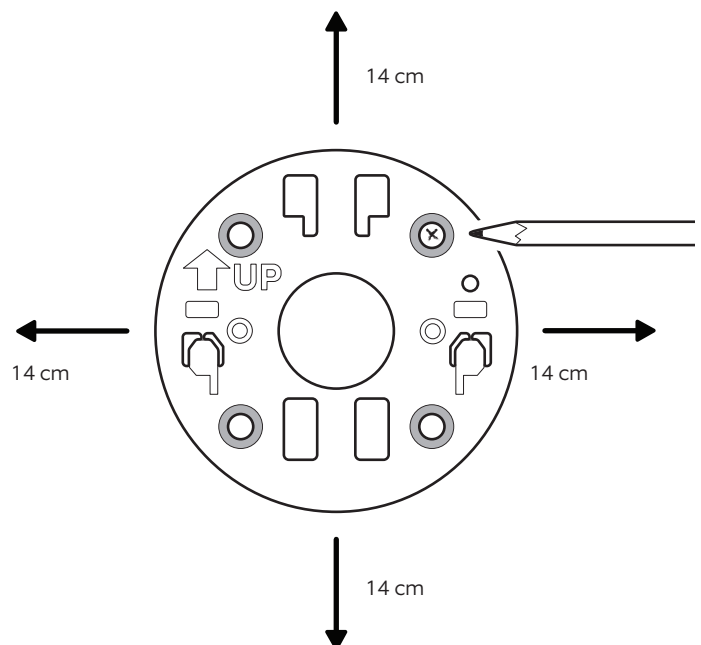

3.

Instala la placa de montaje con la flecha UP apuntando hacia arriba.

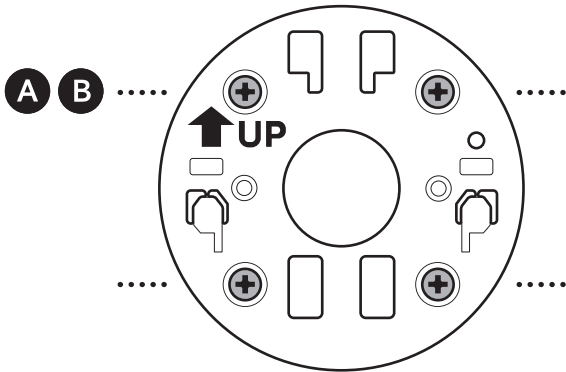

En estuco, ladrillo u hormigón, utiliza una broca de albañilería de 6 mm para taladrar los orificios en los que irán introducidos los tacos de pared incluidos.

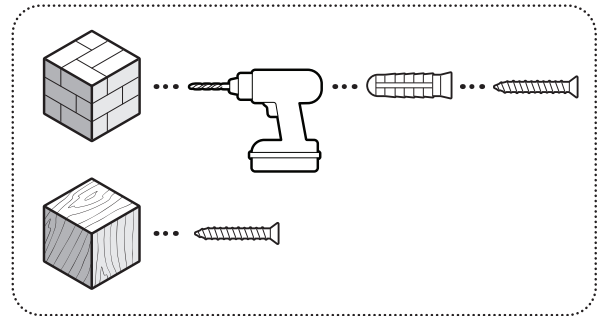

4.

Retira el tapón de goma central situado en la parte posterior de la cámara.

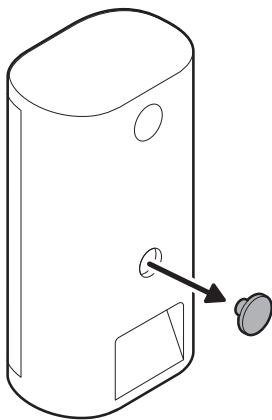

5.

Fija el soporte de la cámara a la parte posterior de la cámara con el tornillo.

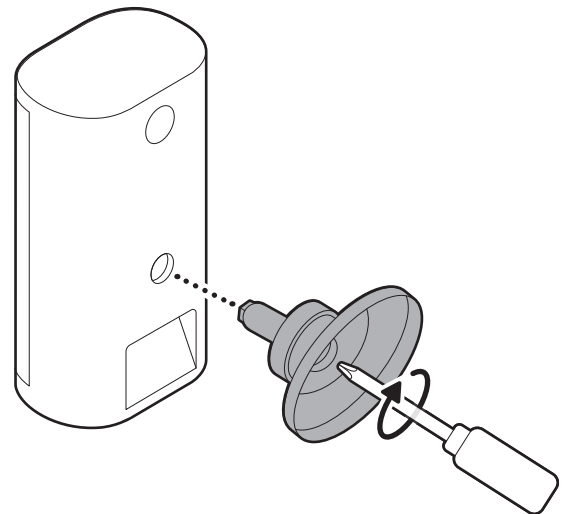

6.

Enchufa el cable de alimentación introduciéndolo hasta que desaparezca la línea del indicador.

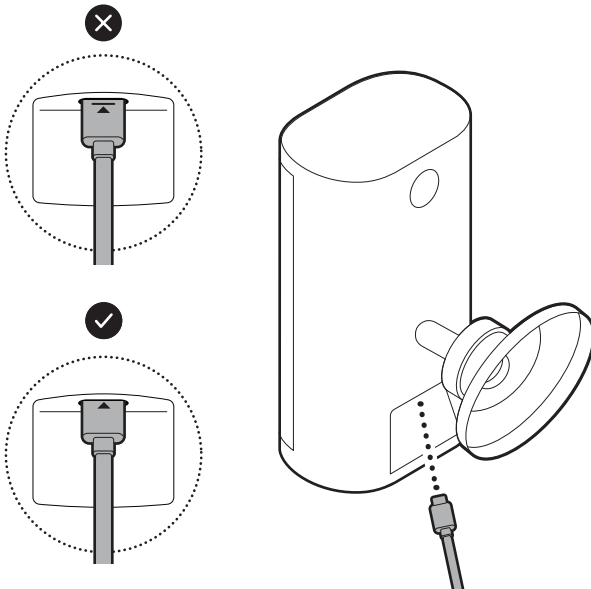

7.

Fija la cámara a la placa de montaje deslizándola hasta que oigas un clic.

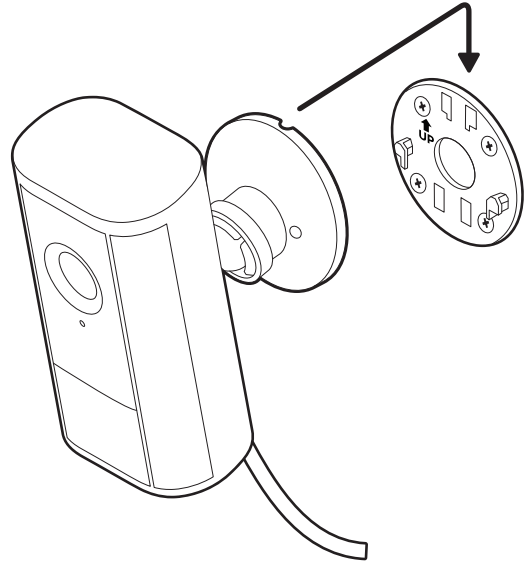

8.

Gira la cámara y aprieta el tornillo de seguridad.

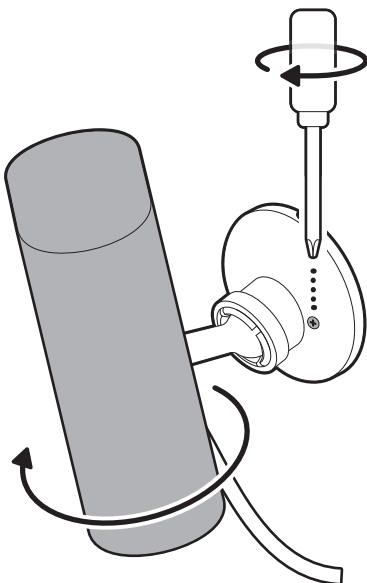

9.

Ajusta la posición de la cámara y aprieta la rótula esférica para fijarla.

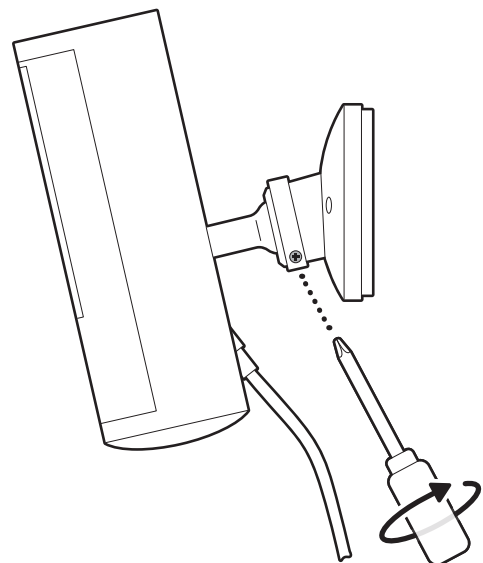

10.

Enchufa el adaptador de corriente a una toma de corriente.

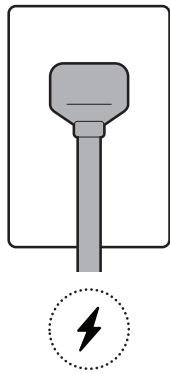

11.

Fija el cable de alimentación a la pared o al techo con las abrazaderas de cable incluidas.

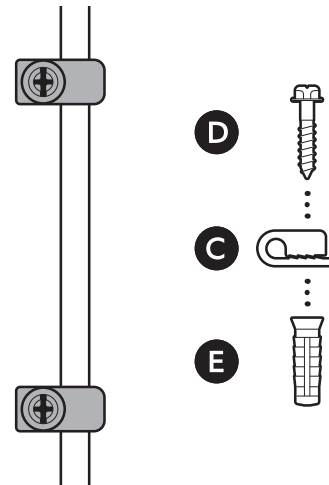

12.

Fija el adaptador de corriente con los tacos y tornillos incluidos.

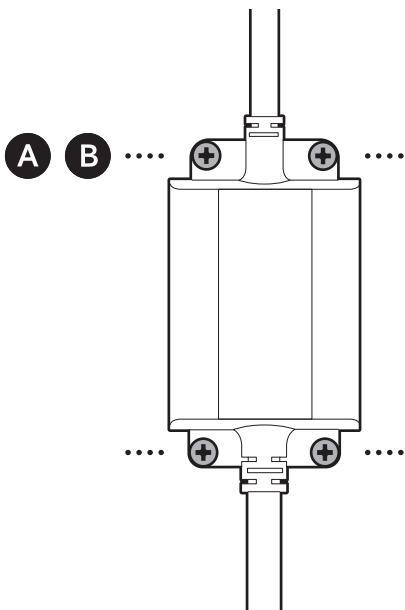

En estuco, ladrillo u hormigón, utiliza una broca de albañilería de 6 mm para taladrar los orificios en los que irán introducidos los tacos de pared incluidos.

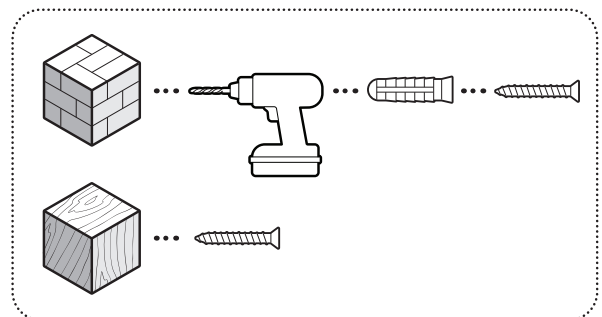

## Instalación en el techo

1.

Desliza la placa de montaje en la dirección opuesta a la flecha UP para retirarla.

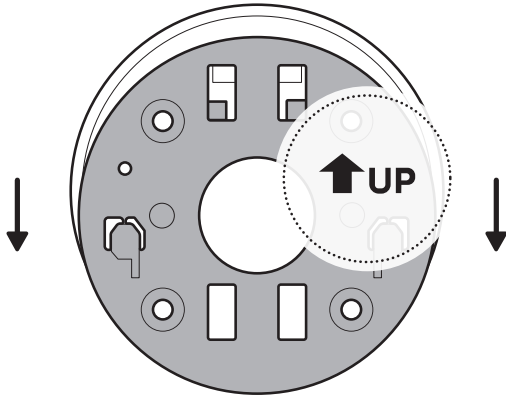

2.

Utiliza la placa de montaje como guía para marcar en el techo los orificios en los que irán introducidos los tornillos, dejando un espacio libre de 14 cm en todas las direcciones.

**NOTA:** para obtener los mejores resultados, evita ubicaciones en las que haya objetos cercanos que puedan interferir con el campo de visión de la cámara.

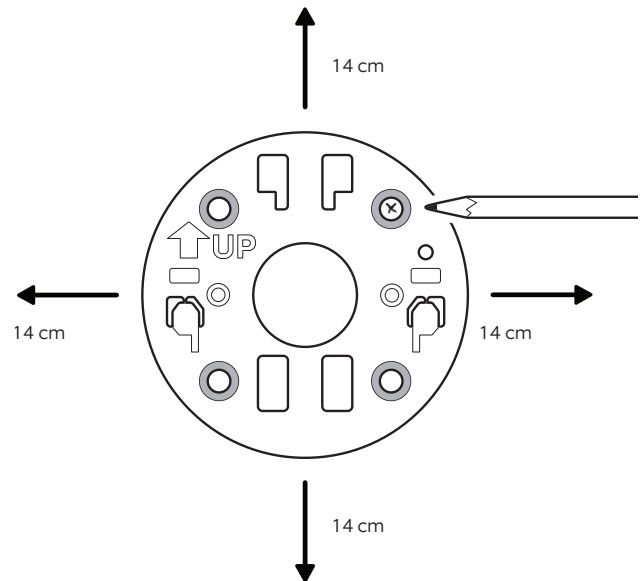

3.

Instala la placa de montaje de modo que la flecha UP apunte en la misma dirección que la orientación de la cámara.

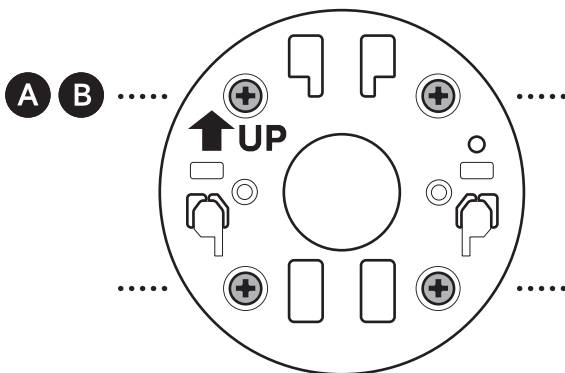

En estuco, ladrillo u hormigón, utiliza una broca de albañilería de 6 mm para taladrar los orificios en los que irán introducidos los tacos de pared incluidos.

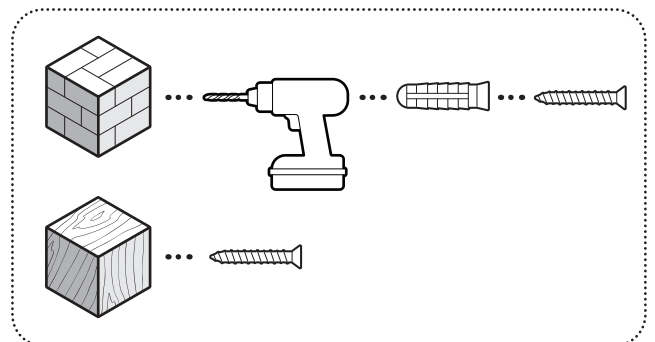

4.

Retira el tapón de goma superior de la parte posterior de la cámara.

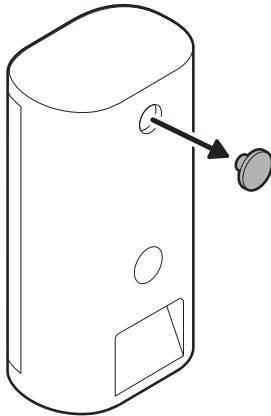

5.

Fija el soporte de la cámara a la parte posterior de la cámara con el tornillo.

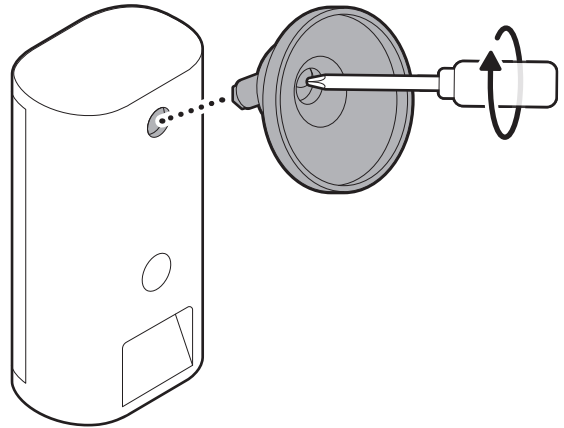

6.

Fija la cámara a la placa de montaje deslizándola hasta que oigas un clic.

**NOTA:** la cámara debe estar en posición vertical.

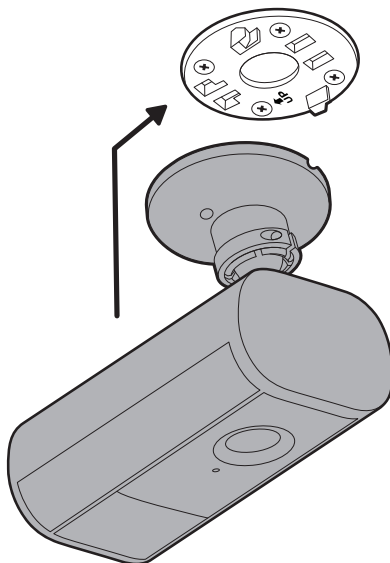

7.

Gira la cámara y aprieta el tornillo de seguridad.

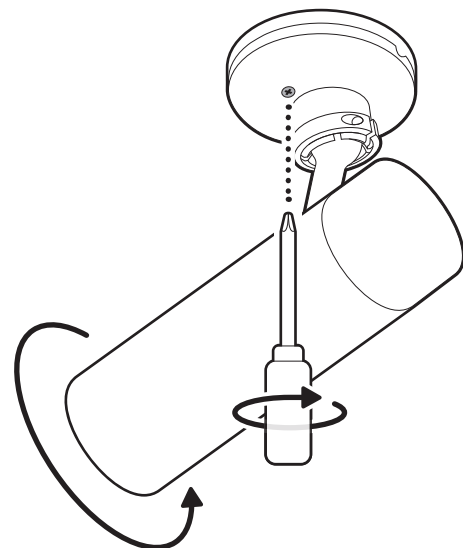

8.

Ajusta la posición de la cámara y aprieta la rótula esférica para fijarla.

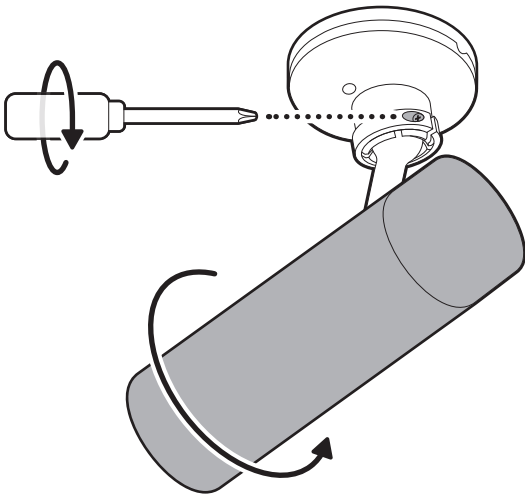

9.

Enchufa el cable de alimentación introduciéndolo hasta que desaparezca la línea del indicador.

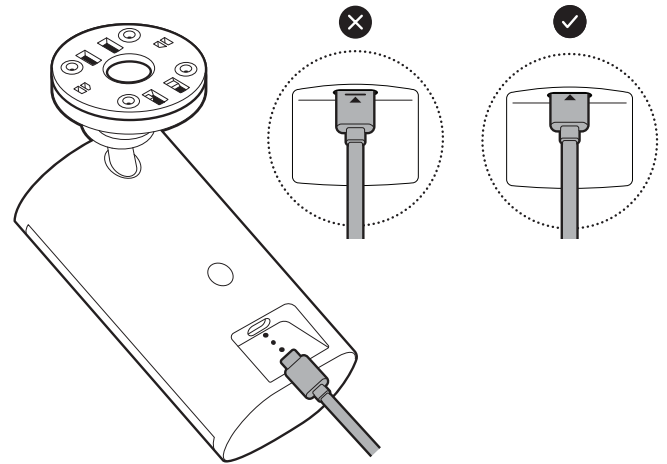

10.

Coloca el soporte de cable incluido en la parte posterior de la cámara y aprieta el tornillo para fijar el cable de alimentación.

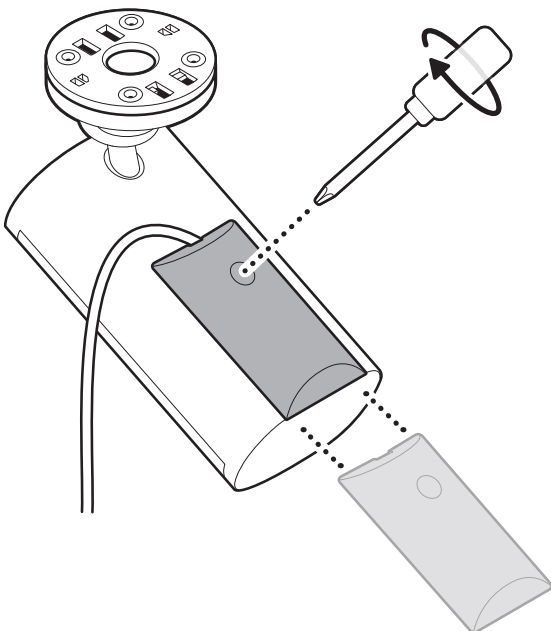

11.

Enchufa el adaptador de corriente a una toma de corriente.

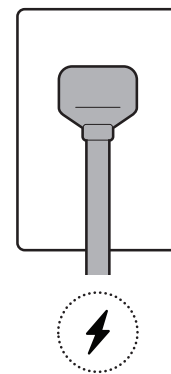

## 12.

Fija el cable de alimentación a la pared o al techo con las abrazaderas de cable incluidas.

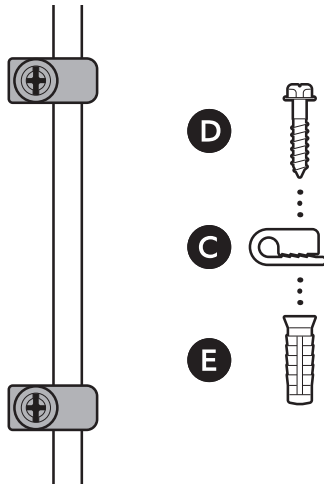

## 13.

Fija el adaptador de corriente con los tacos y tornillos incluidos.

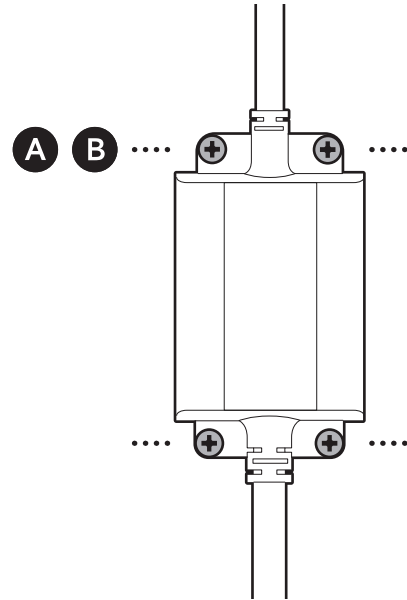

En estuco, ladrillo u hormigón, utiliza una broca de albañilería de 6 mm para taladrar los orificios en los que irán introducidos los tacos de pared incluidos.

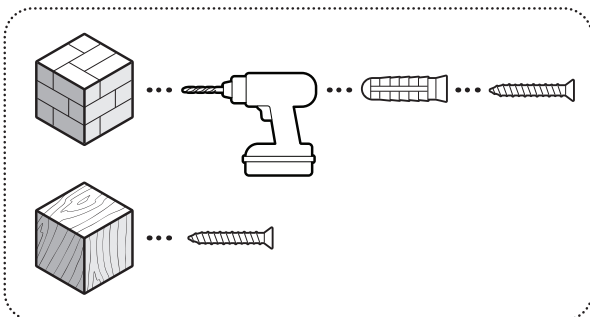

 [ring.com/contact](https://ring.com/contact)

 [ring.com/help](https://ring.com/help)

Ring LLC 12515 Cerise Ave, Hawthorne, CA, 90250 USA

Ring LLC / Amazon EU S.à.r.l., 38 Avenue John F. Kennedy, L-1855  
Luxembourg / Amazon UK, 1 Principal Place, Worship Street,  
London, EC2A 2FA, United Kingdom

アマゾンジャパン合同会社〒153-0064 東京都目黒区下目黒1-8-1

شركة Ring LLC طريق سيريس مبنى 12515 مدينة هاوثورن، كاليفورنيا،  
90250، الولايات المتحدة الأمريكية.

©2025 Ring LLC or its affiliates. Ring and all related  
marks are trademarks of Ring LLC or its affiliates.

©2025 Ring LLC又はその関連会社。Ring及びこれらに関するすべての商標  
は、Ring LLC又はその関連会社の商標です。