

## Piezas incluidas

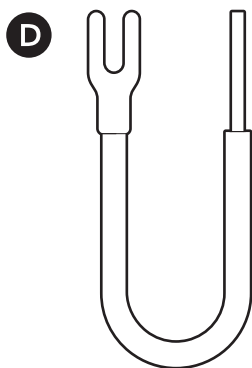

## Herramientas incluidas

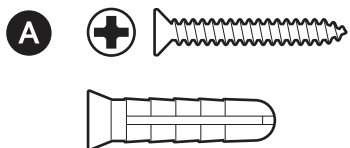

Herramienta de extracción

## Herramientas necesarias

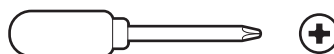

Destornillador de estrella

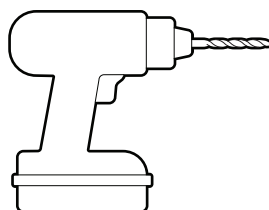

Taladro con broca de albañilería de 6 mm (opcional)

1.

Retira el envoltorio protector.



2.

Introduce la herramienta de extracción en la ranura situada en la parte inferior del timbre para retirar el panel frontal.

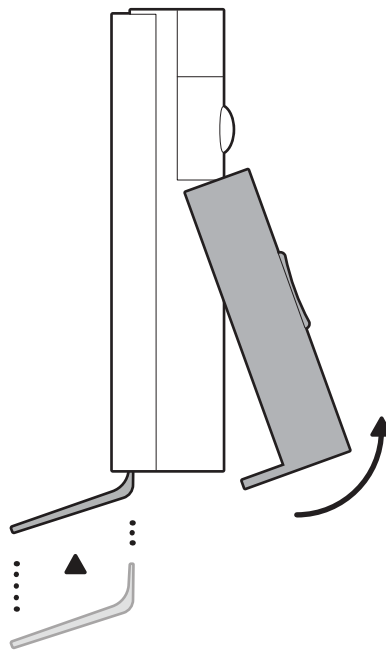

3.

Retira la batería.

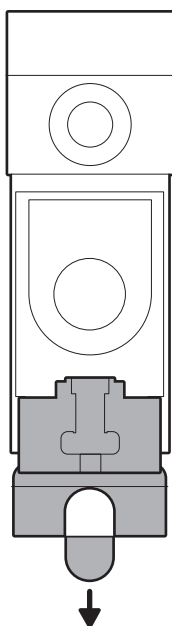

4.

Desecha el embalaje de la batería y el aislante.

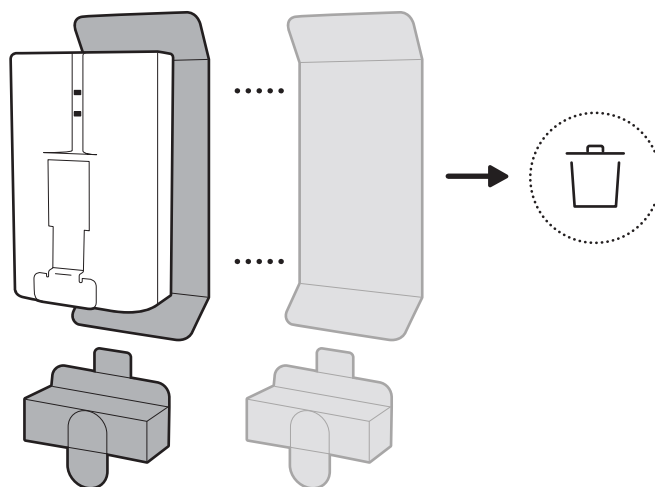

5.

Carga completamente la batería.

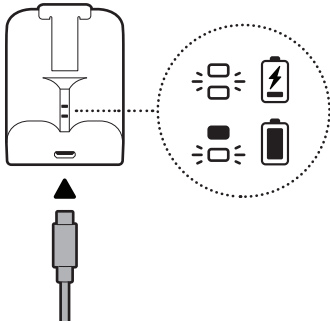

6.

Descarga la app de Ring.



7.

Escanea el código QR de tu dispositivo.

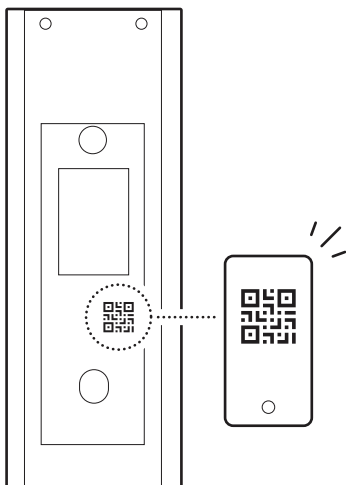

Instalación si no tienes campanilla

1.

Elige una ubicación para tu videotimbre.

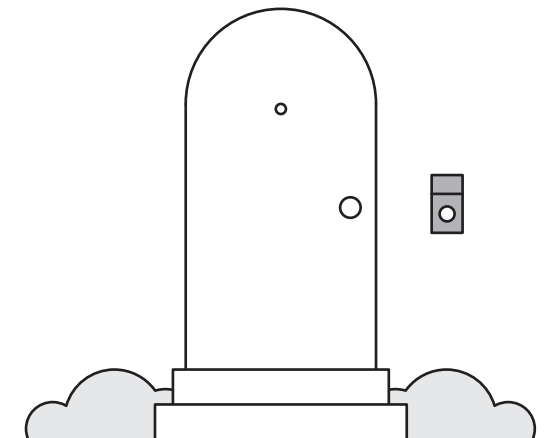

2.

Utiliza el soporte de montaje como guía para marcar en la pared los orificios de los tornillos.

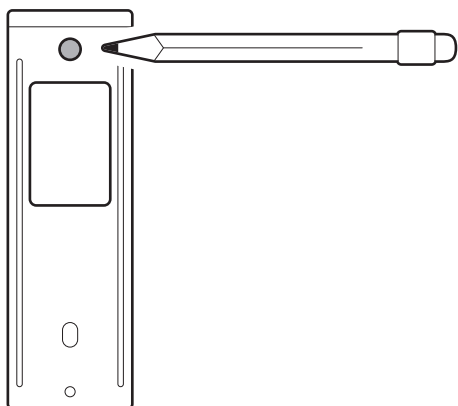

3.

(Opcional) Si utilizas un soporte de esquina, instálalo en la superficie de montaje con los orificios inferiores de las secciones superior e inferior y asegúrate de que quede orientado en la dirección del plano que quieres capturar.

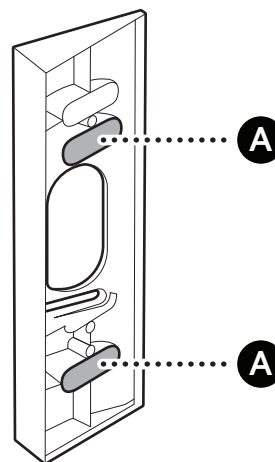

En estuco, ladrillo u hormigón, utiliza una broca de albañilería de 6 mm para perforar los orificios en los que pondrás los tacos de pared incluidos.

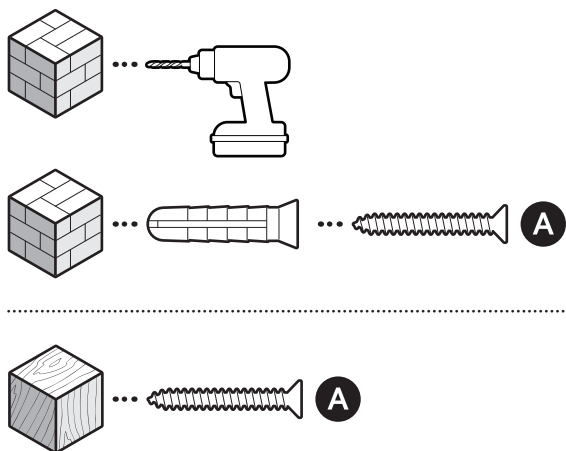

(Opcional) Si utilizas un soporte de ajuste, instálalo en la superficie de montaje con los tornillos incluidos en el kit de ajuste y asegúrate de que apunta hacia abajo.

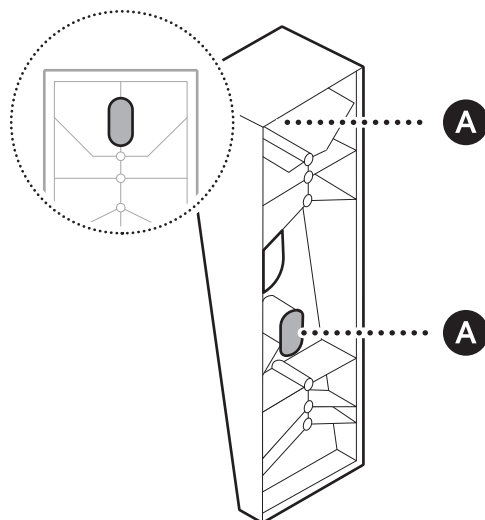

En estuco, ladrillo u hormigón, utiliza una broca de albañilería de 6 mm para perforar los orificios en los que pondrás los tacos de pared incluidos.

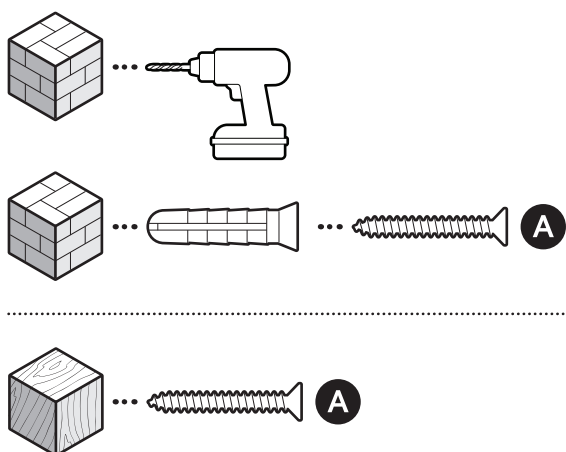

#### 4.

(Opcional) Si instalas varios soportes de ajuste o esquina, introduce los tornillos en ambos soportes para evitar que se separen.

**NOTA:** no recomendamos utilizar más de dos.

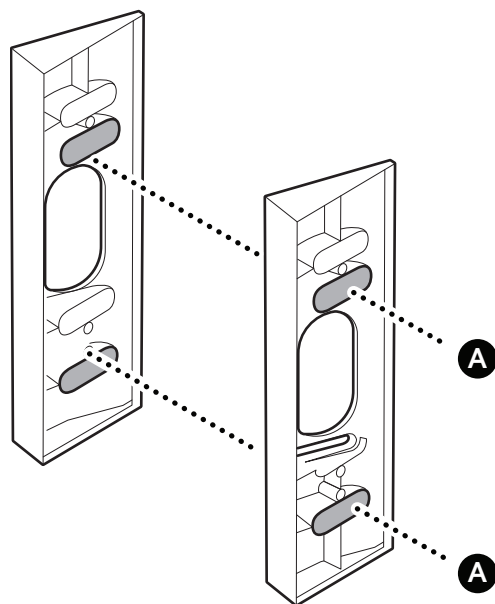

#### 5.

Instala el soporte de montaje en el soporte o directamente en la superficie de montaje con los tornillos incluidos.

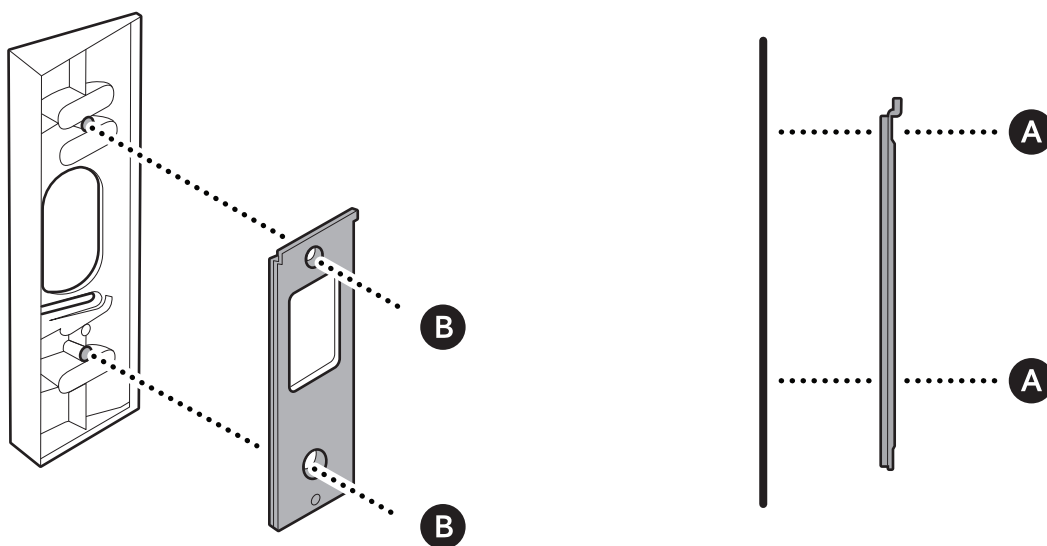

En estuco, ladrillo u hormigón, utiliza una broca de albañilería de 6 mm para perforar los orificios en los que pondrás los tacos de pared incluidos.

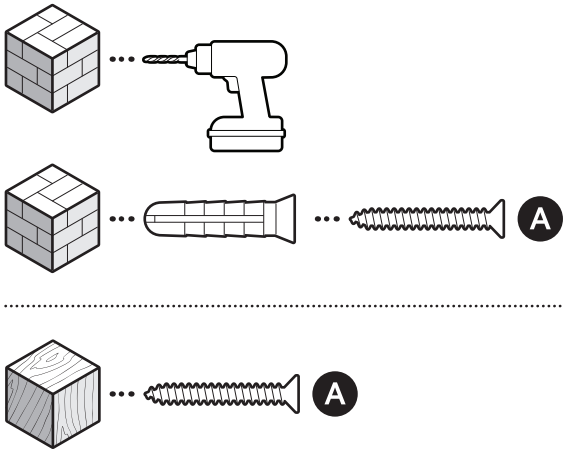

6.

Monta el timbre enganchándolo sobre el soporte de montaje.

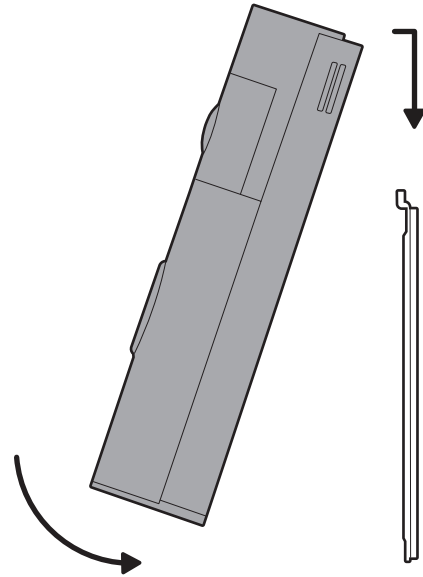

7.

Retira la batería para localizar el tornillo de seguridad.

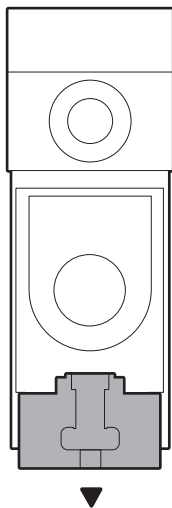

8.

Aprieta el tornillo de seguridad.

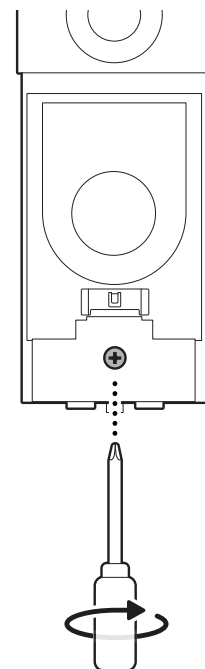

9.

Vuelve a insertar la batería.

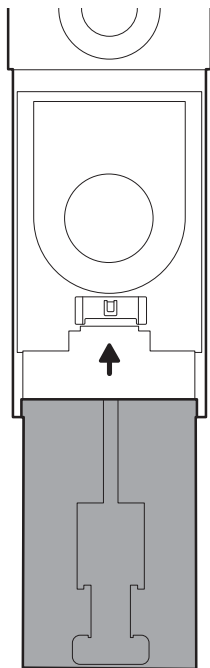

10.

Vuelve a colocar el panel frontal presionando hasta que oigas un clic.

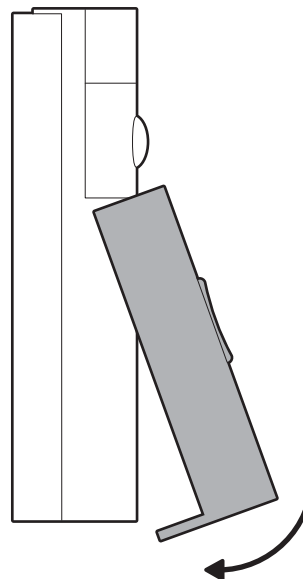

## Instalación si ya tienes campanilla

1.

Desconecta la corriente del cuadro eléctrico.

**NOTA:** si no estás seguro de qué interruptor debes desconectar, apaga el interruptor principal o ponte en contacto con un electricista acreditado.



### ¡PRECAUCIÓN!

El proceso de instalación requiere manipular cableado eléctrico. Si no cuentas con la suficiente experiencia o seguridad para ello, ponte en contacto con un electricista acreditado.

### ¡ADVERTENCIA!

Si tu casa tiene varias campanillas, tendrás que ignorar las campanillas adicionales uniendo los cables conectados a los terminales "frontal" y "trans" con una tuerca para cables.

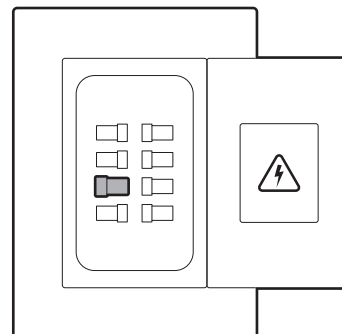

2.

Localiza el timbre existente y retíralo si es necesario.

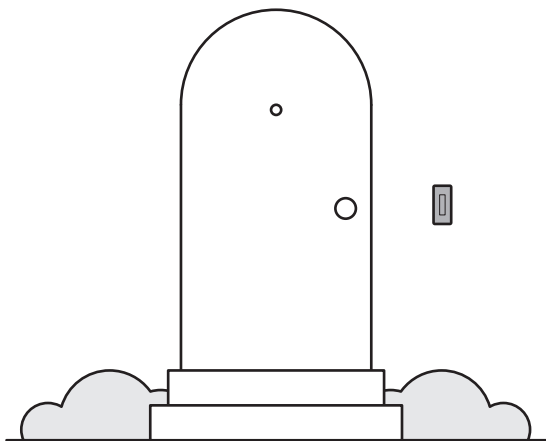

3.

(Opcional) Si utilizas un soporte de esquina, instálalo sobre los cables del timbre con los orificios inferiores de las secciones superior e inferior y asegúrate de que quede orientado en la dirección del plano que quieres capturar.

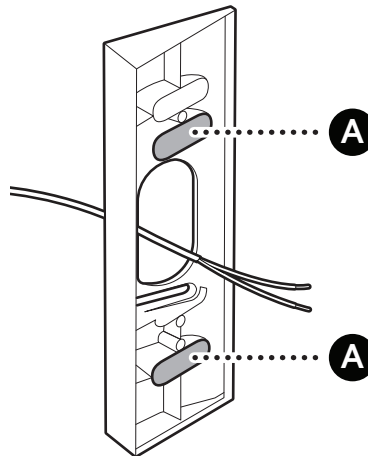

En estuco, ladrillo u hormigón, utiliza una broca de albañilería de 6 mm para perforar los orificios en los que pondrás los tacos de pared incluidos.

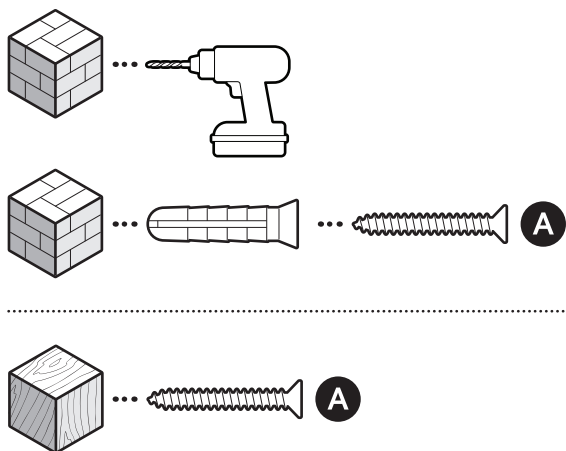

(Opcional) Si utilizas un soporte de ajuste, instálalo sobre los cables del timbre con los tornillos incluidos en el kit de ajuste y asegúrate de que apunte hacia abajo.

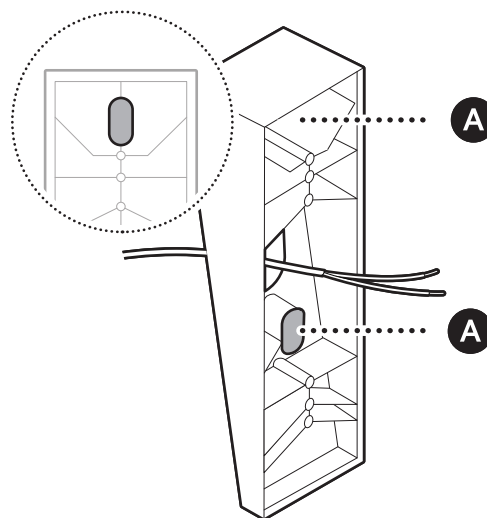

En estuco, ladrillo u hormigón, utiliza una broca de albañilería de 6 mm para perforar los orificios en los que pondrás los tacos de pared incluidos.

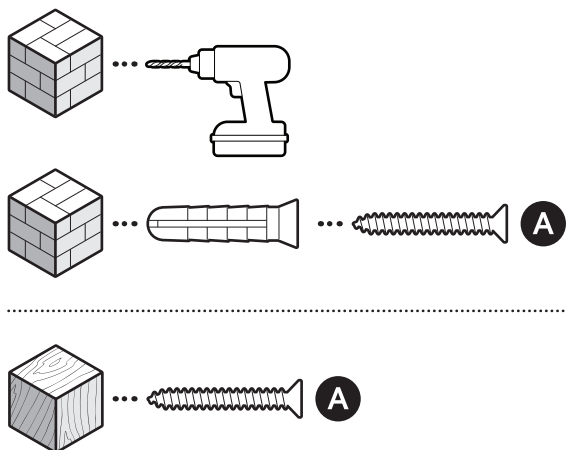

4.

(Opcional) Si instalas varios soportes de ajuste o esquina, introduce los tornillos en ambos soportes para evitar que se separen.

**NOTA:** no recomendamos utilizar más de dos.

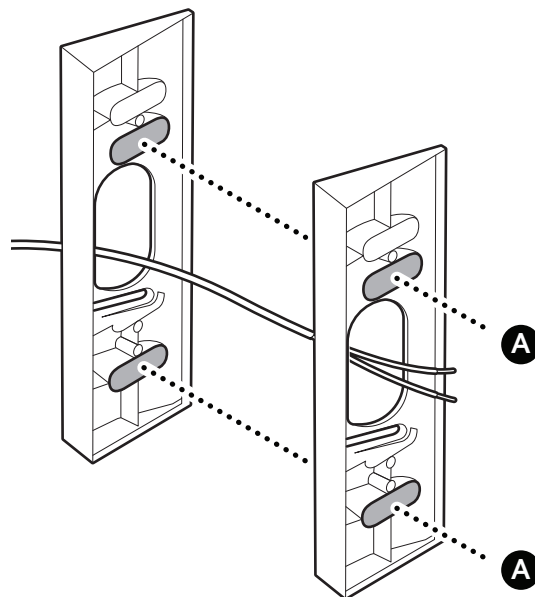

5.

Instala el soporte de montaje en el soporte o directamente sobre el cableado del timbre con los tornillos incluidos.

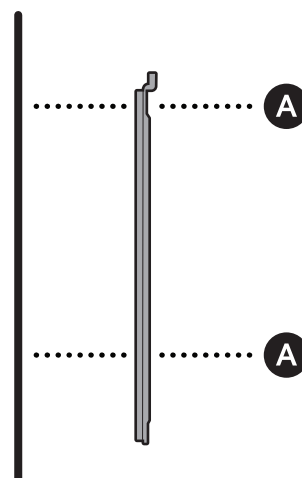
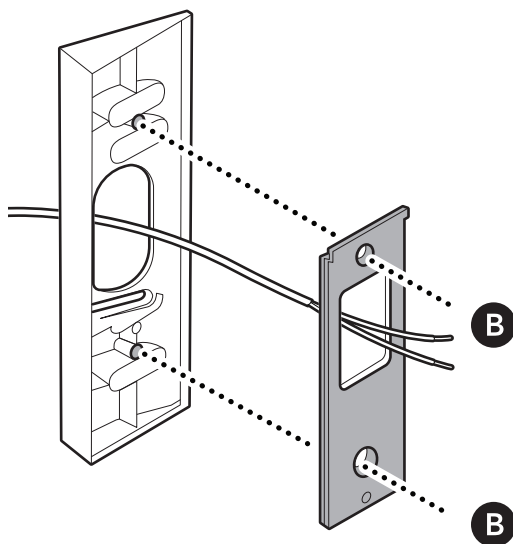

6.

(Opcional) Fija los extensores del conector de horquilla incluido al cableado del timbre con las tuercas para cables.

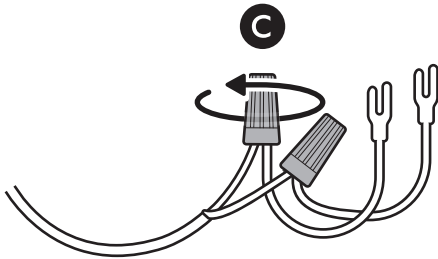

7.

Conecta el cableado del timbre o los extensores del conector de horquilla a los terminales de los cables del timbre.

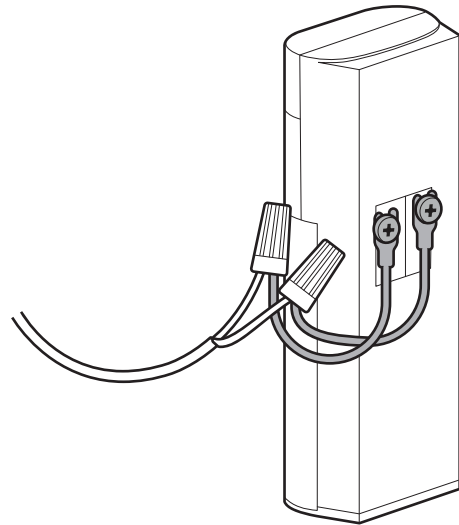

8.

Monta el timbre enganchándolo sobre el soporte de montaje.

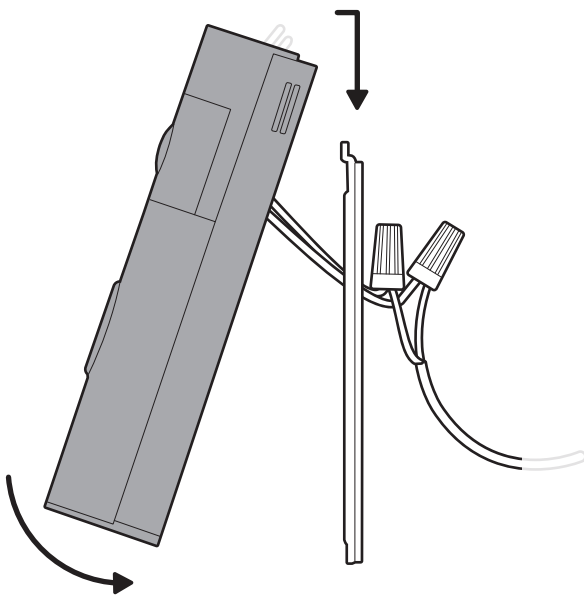

9.

Retira la batería para localizar el tornillo de seguridad.

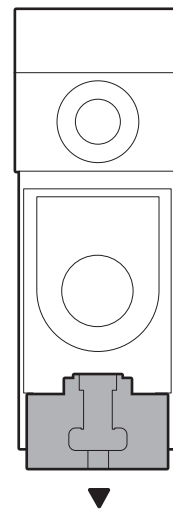

10.

Aprieta el tornillo de seguridad.

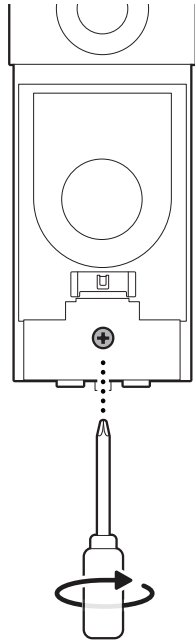

11.

Vuelve a insertar la batería.

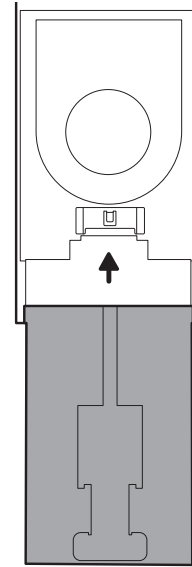

12.

Vuelve a colocar el panel frontal presionando hasta que oigas un clic.

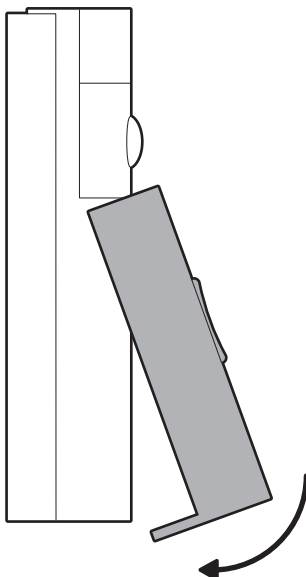
 [ring.com/contact](https://ring.com/contact)
 [ring.com/help](https://ring.com/help)

Ring LLC 12515 Cerise Ave, Hawthorne, CA, 90250 USA

Ring LLC / Amazon EU S.à.r.l., 38 Avenue John F. Kennedy, L-1855 Luxembourg / Amazon UK, 1 Principal Place, Worship Street, London, EC2A 2FA, United Kingdom

アマゾンジャパン合同会社〒153-0064 東京都目黒区下目黒1-8-1

Ring LLC ميني 12515 طريق سيريس، هاوثورن، كاليفورنيا، 90250. الولايات المتحدة الأمريكية

©2026 Ring LLC or its affiliates. Ring and all related marks are trademarks of Ring LLC or its affiliates.

©2026 Ring LLC又はその関連会社。Ring及びこれらに関するすべての商標は、Ring LLC又はその関連会社の商標です。

