

Hardware incluso

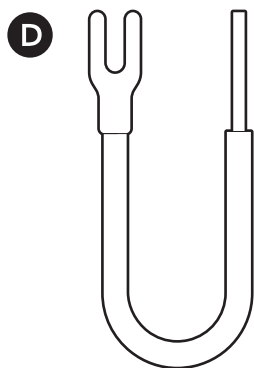

Strumento incluso

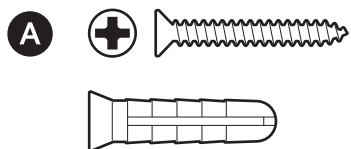

Strumento per la rimozione

Strumenti necessari

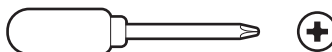

Cacciavite con punta a croce

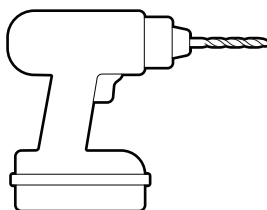

Trapano con una punta per muratura da 6 mm (opzionale)

1.

Rimuovere l'involucro protettivo.



2.

Inserire lo strumento di rimozione nella fessura nella parte inferiore del videocitofono per rimuovere la mascherina.

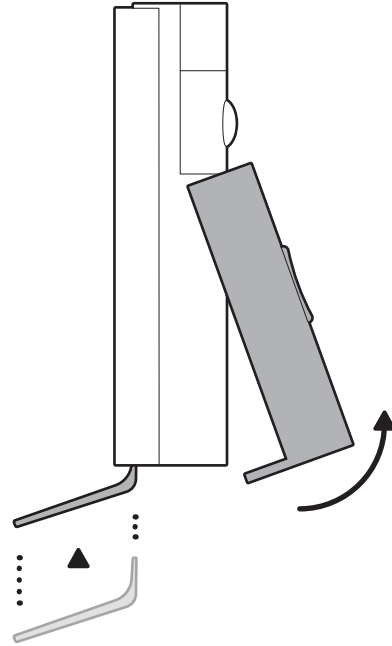

3.

Rimuovere la batteria.

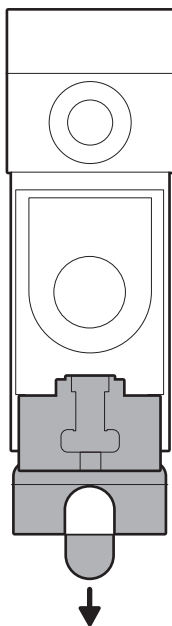

4.

Smaltire l'imballaggio della batteria e l'isolante.

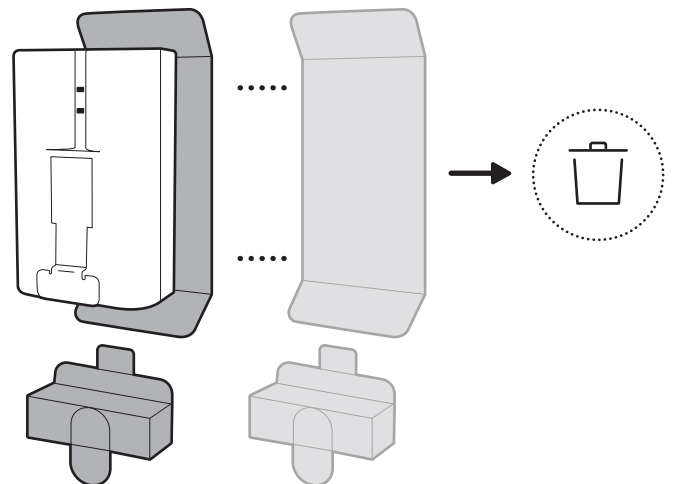

5.

Caricare completamente la batteria.

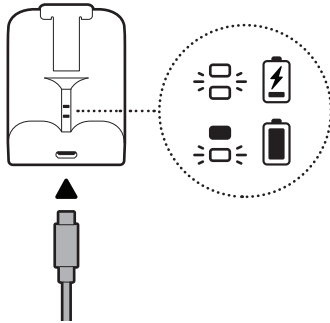

6.

Scaricare l'app Ring.



7.

Eseguire la scansione del codice QR sul dispositivo.

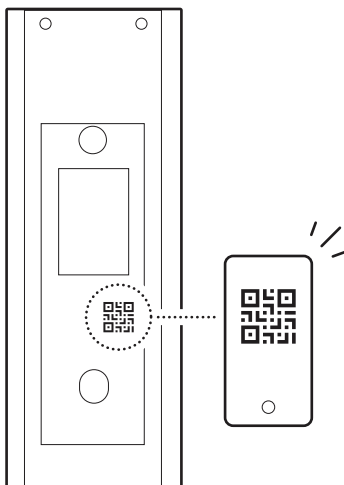

Installazione senza campanello già presente

1.

Scegliere una posizione per il videocitofono.

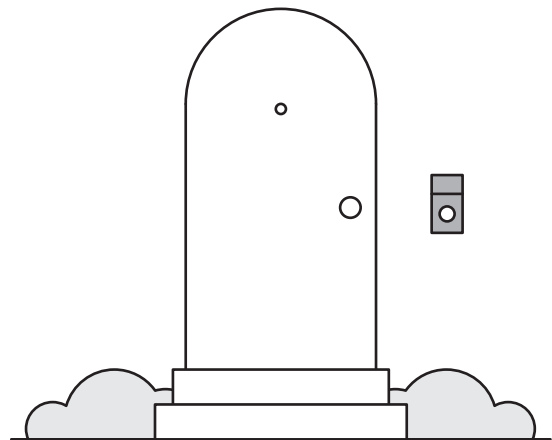

2.

Usare la staffa per il montaggio come guida per contrassegnare i fori vite sulla parete.

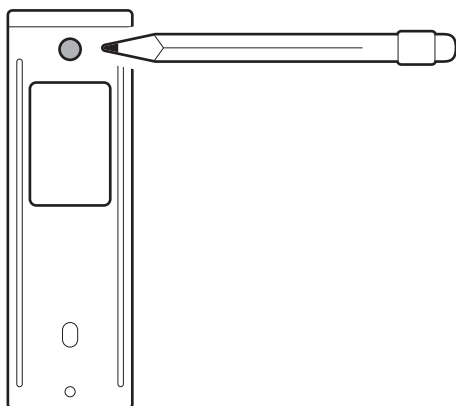

3.

(Opzionale) Se si utilizza un supporto angolare, installarlo sulla superficie di montaggio utilizzando i fori inferiori nelle sezioni superiore e inferiore, assicurandosi che sia rivolto nella direzione di visualizzazione desiderata.

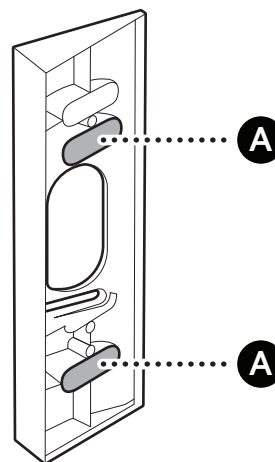

Per superfici in stucco, mattoni o cemento, utilizzare una punta per muratura da 6 mm per praticare i fori per i tasselli inclusi.

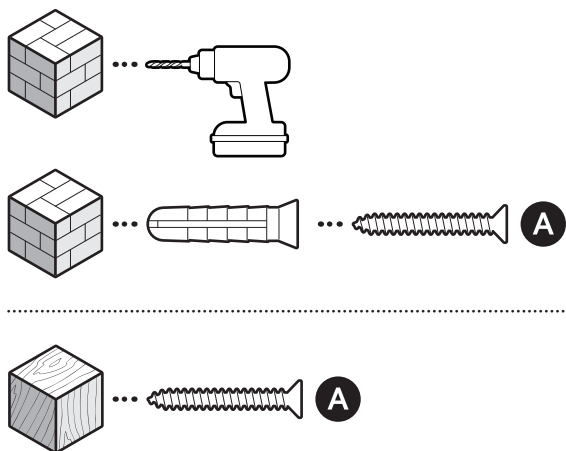

(Opzionale) Se si utilizza un supporto con cunei, installarlo sulla superficie di montaggio utilizzando le viti incluse nel kit con cunei, assicurandosi che sia rivolto verso il basso.

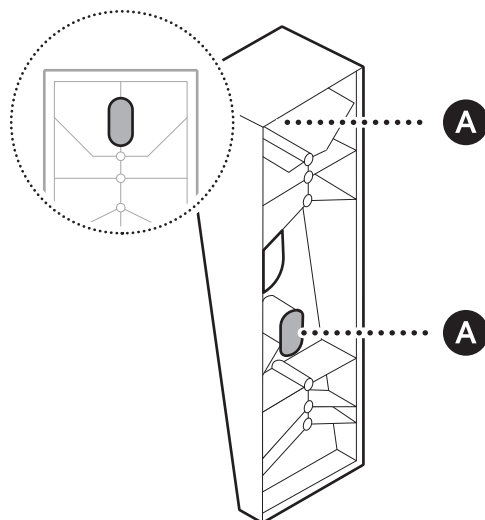

Per superfici in stucco, mattoni o cemento, utilizzare una punta per muratura da 6 mm per praticare i fori per i tasselli inclusi.

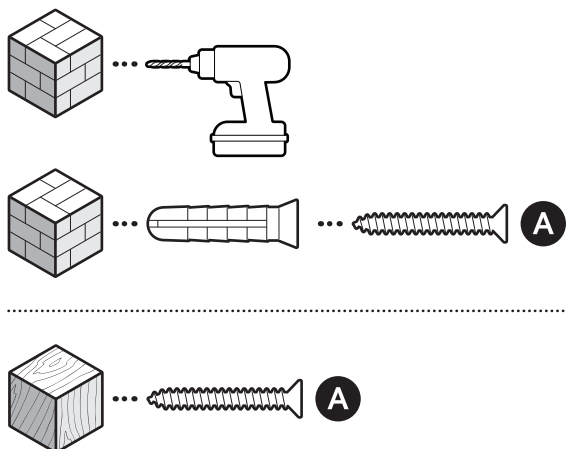

4.

(Opzionale) Se si installano più supporti a cuneo o ad angolo, inserire le viti attraverso entrambi i supporti per fissarli insieme.

NOTA: non ne consigliamo più di due.

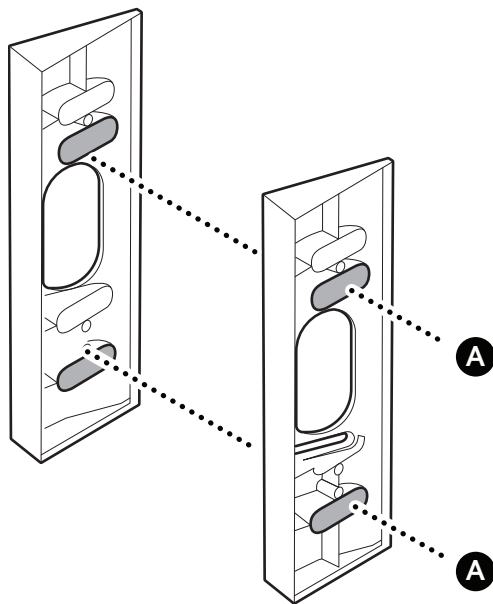

5.

Installare la staffa per il montaggio sul supporto o direttamente sulla superficie di montaggio con le viti incluse.

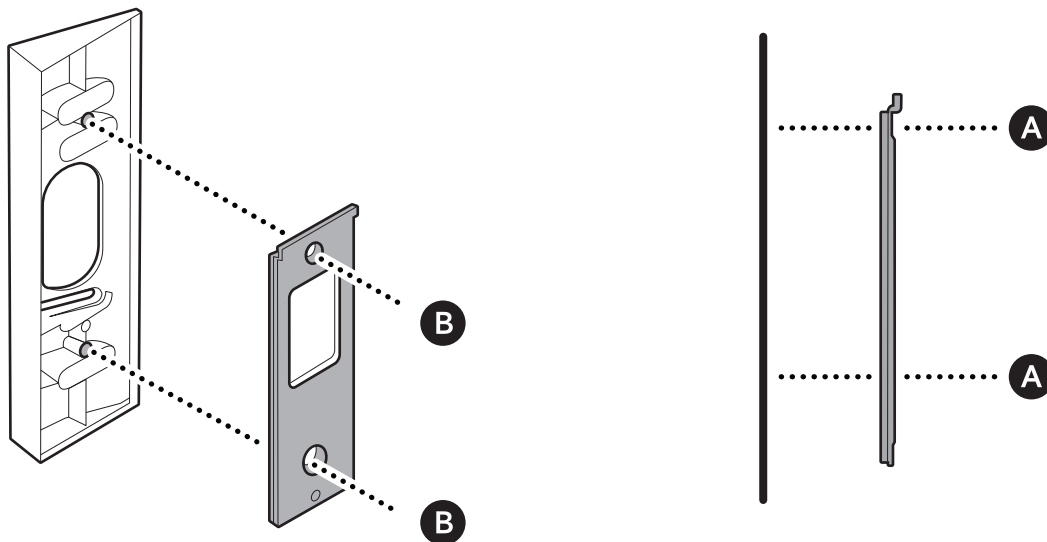

Per superfici in stucco, mattoni o cemento, utilizzare una punta per muratura da 6 mm per praticare i fori per i tasselli inclusi.

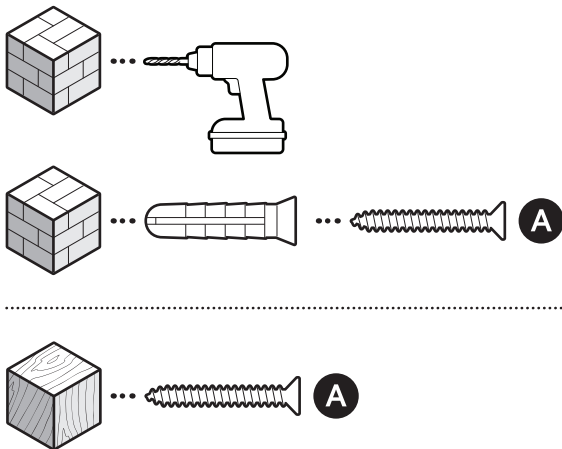

6.

Montare il videocitofono agganciandolo alla staffa per il montaggio.

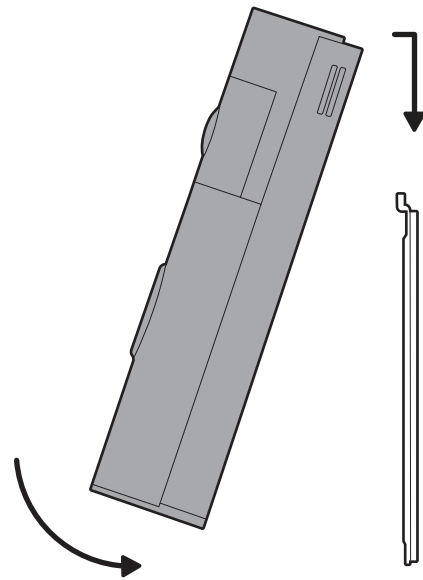

7.

Rimuovere la batteria per identificare la vite di sicurezza.

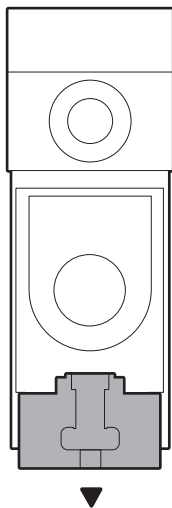

8.

Serrare la vite di sicurezza.

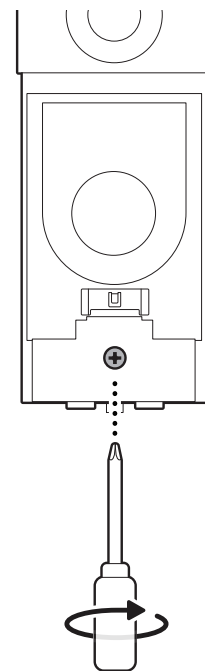

9.

Reinserire la batteria.

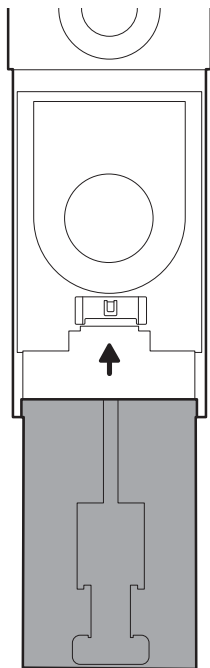

10.

Fissare nuovamente la mascherina premendo fino a quando non si avverte uno scatto.

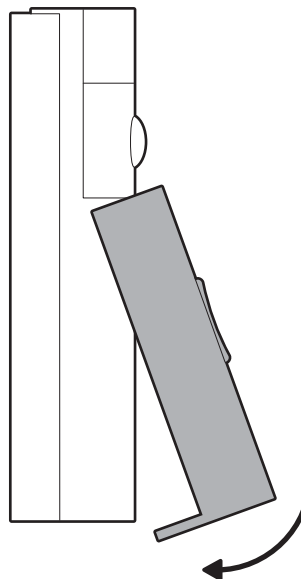

Installazione con un campanello esistente.

1.

Interrompere l'alimentazione dal quadro elettrico.

NOTA: in caso di dubbi su quale interruttore attivare, disattivare l'interruttore principale o contattare un elettricista autorizzato.



ATTENZIONE!

Durante il processo di installazione si deve lavorare con i cavi elettrici. Se non ci si sente a proprio agio o non si ha esperienza, consultare un elettricista autorizzato.

AVVERTENZA!

Se la casa ha più campanelli, assicurarsi di escludere eventuali campanelli aggiuntivi collegando i fili collegati a Front e Trans insieme con un dado per cavo.

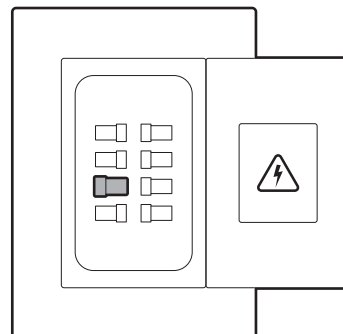

2.

Individuare il campanello esistente e, se necessario, rimuoverlo.

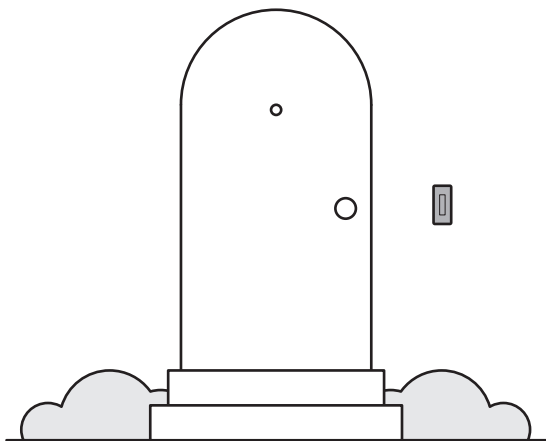

3.

(Opzionale) Se si utilizza un supporto angolare, installarlo sopra i fili del campanello utilizzando i fori inferiori nelle sezioni superiore e inferiore, assicurandosi che sia rivolto nella direzione di visualizzazione desiderata.

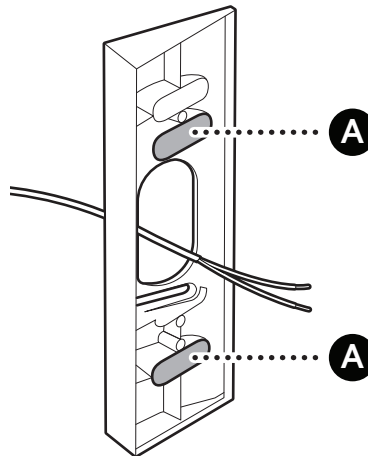

Per superfici in stucco, mattoni o cemento, utilizzare una punta per muratura da 6 mm per praticare i fori per i tasselli inclusi.

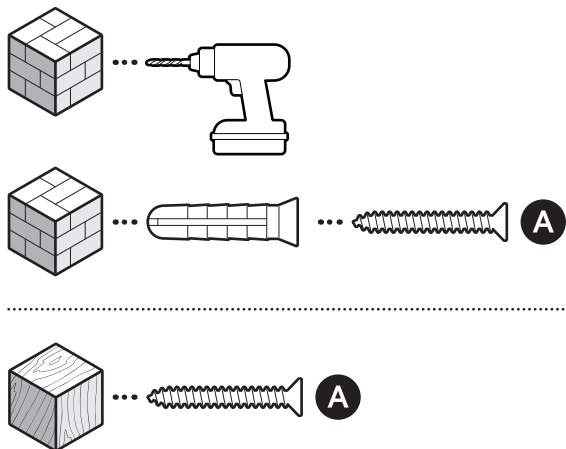

(Opzionale) Se si utilizza un supporto con cunei, installarlo sopra i cavi del campanello utilizzando le viti incluse nel kit con cunei, assicurandosi che sia rivolto verso il basso.

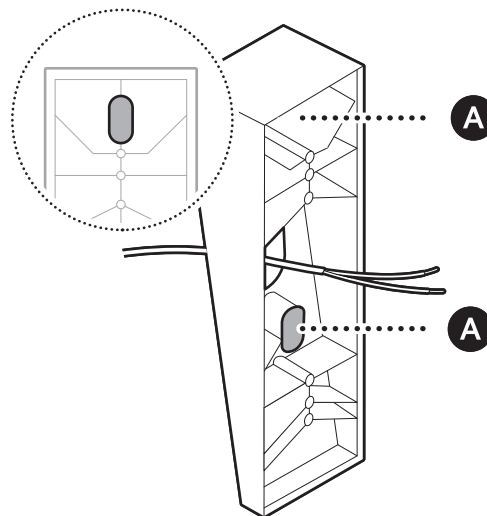

Per superfici in stucco, mattoni o cemento, utilizzare una punta per muratura da 6 mm per praticare i fori per i tasselli inclusi.

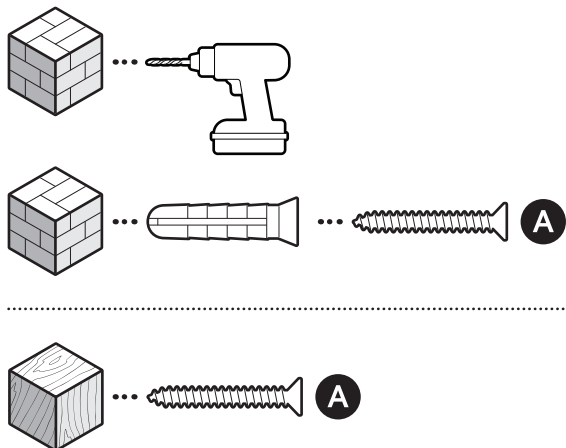

4.

(Opzionale) Se si installano più supporti a cuneo o ad angolo, inserire le viti attraverso entrambi i supporti per fissarli insieme.

NOTA: non ne consigliamo più di due.

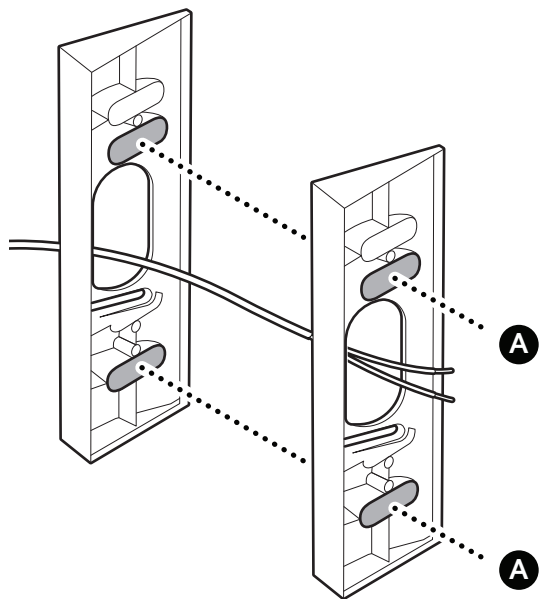

5.

Installare la staffa per il montaggio sul supporto o direttamente sopra il cablaggio del campanello con le viti incluse.

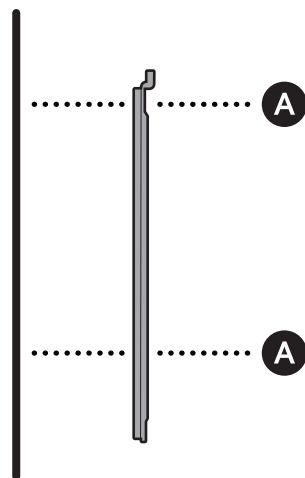
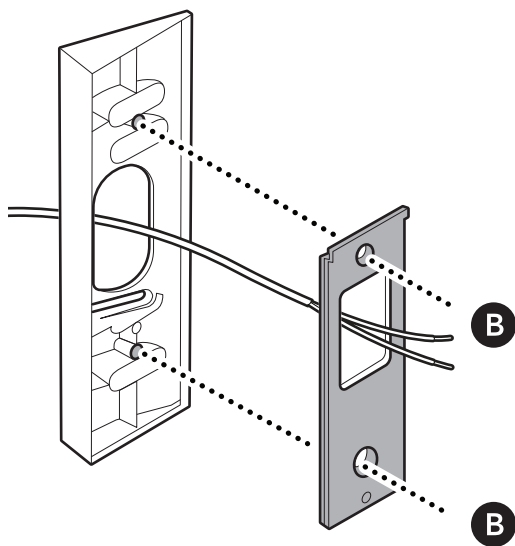

6.

(Opzionale) Fissare le prolunghe del connettore a forcella incluse al cablaggio del campanello con i dadi per cavo.

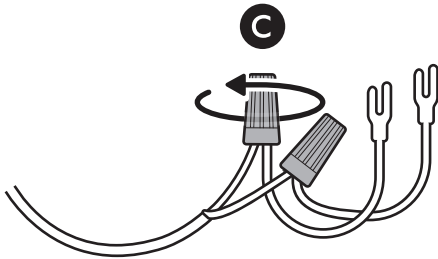

7.

Collegare il cablaggio del citofono o le prolunghe del connettore a forcella ai terminali filo del videocitofono.

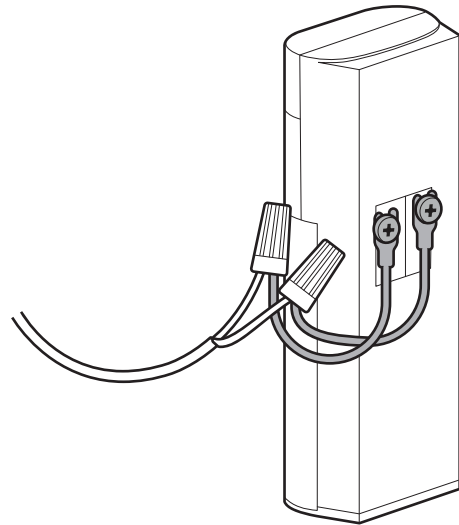

8.

Montare il videocitofono agganciandolo alla staffa per il montaggio.

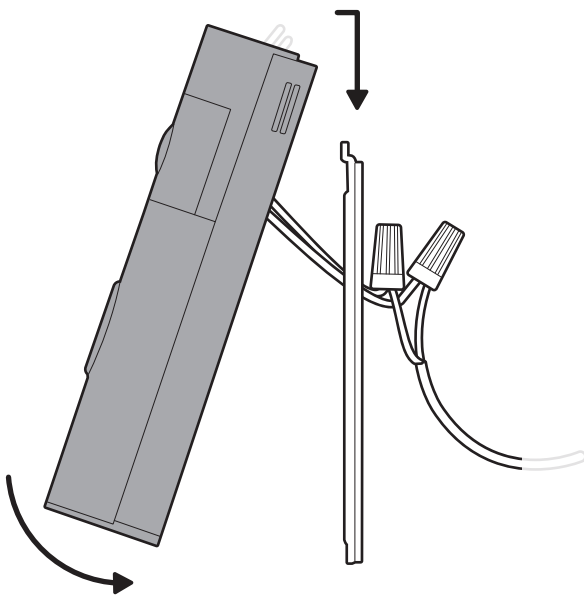

9.

Rimuovere la batteria per identificare la vite di sicurezza.

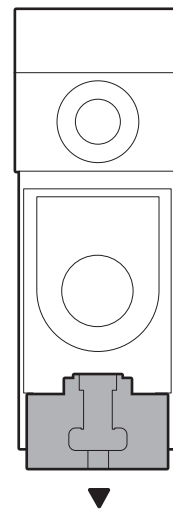

10.

Serrare la vite di sicurezza.

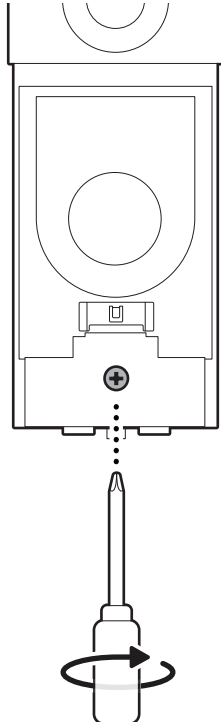

11.

Reinserire la batteria.

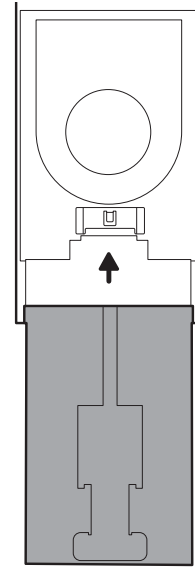

12.

Fissare nuovamente la mascherina premendo fino a quando non si avverte uno scatto.

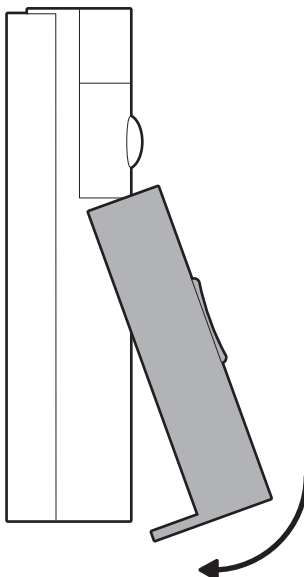
ring.com/contactring.com/help

Ring LLC 12515 Cerise Ave, Hawthorne, CA, 90250 USA

Ring LLC / Amazon EU S.à.r.l., 38 Avenue John F. Kennedy, L-1855 Luxembourg / Amazon UK, 1 Principal Place, Worship Street, London, EC2A 2FA, United Kingdom

アマゾンジャパン合同会社〒153-0064 東京都目黒区下目黒1-8-1

Ring LLC ميني 12515 طريق سيريس، هاوثورن، كاليفورنيا، 90250. الولايات المتحدة الأمريكية

©2026 Ring LLC or its affiliates. Ring and all related marks are trademarks of Ring LLC or its affiliates.

©2026 Ring LLC又はその関連会社。Ring及びこれらに関するすべての商標は、Ring LLC又はその関連会社の商標です。

