



ring

 Manual for Ring Alarm
 Handbuch für Ring Alarm



Manuals in other languages can
be found at ring.com/manuals

Say hello to Ring Alarm.

Sagen Sie „Hallo“ zu Ring Alarm.



Base Station / Basisstation

The central hub of your Ring Alarm system. It connects all of your Alarm devices to the Ring app, so you can stay in control of your home from anywhere. Connects to power with the included power supply.

Der zentrale Hub Ihres Ring-Alarmsystems. Er verbindet all Ihre Alarm-Geräte mit der Ring-App, sodass Sie von überall aus die Kontrolle über Ihr Zuhause behalten. Wird über das enthaltene Netzteil mit Strom versorgt.



Keypad / Keypad

Gives you hands-on control of Ring Alarm. Mount it on a wall or place it on a table near a door you use often. Runs for months on battery, or connects to power using the USB cable and power supply.

Ermöglicht die interaktive Steuerung von Ring Alarm. Befestigen Sie das Keypad an einer Wand oder stellen Sie es auf einem Tisch in der Nähe einer häufig genutzten Tür auf. Läuft monatelang im Akkubetrieb oder kann per USB-Kabel und Netzteil an die Stromversorgung angeschlossen werden.



Range Extender Signal-Verstärker

Extends the Z-Wave wireless network to reach distant Alarm devices.

Erweitert das drahtlose Z-Wave-Netzwerk, sodass auch weit entfernte Geräte erreicht werden.



Motion Detector Bewegungsmelder

Alerts you to movement inside your home. Mounts using hardware included with the Motion Detector Install Kit.

Macht Sie auf Bewegungen in Ihrem Zuhause aufmerksam. Kann mit dem Zubehör aus dem Bewegungsmelder-Installationsset befestigt werden.



Contact Sensor Tür-/Fensterkontakt

Alerts you when a door or window is opened. Uses the Sensor magnet and mounting hardware included with the Contact Sensor Install Kit, or the bonus Slim Magnet for narrow doorways.

Benachrichtigt Sie, wenn eine Tür oder ein Fenster geöffnet wird. Wird mit den Sensormagneten und dem im Lieferumfang des Tür-/Fensterkontakts enthaltenen Montagezubehör befestigt. Bei Bedarf kann der mitgelieferte Slim Magnet für schmale Türöffnungen verwendet werden.

1. Your home + Ring Alarm.

1. Ihr Zuhause + Ring Alarm.

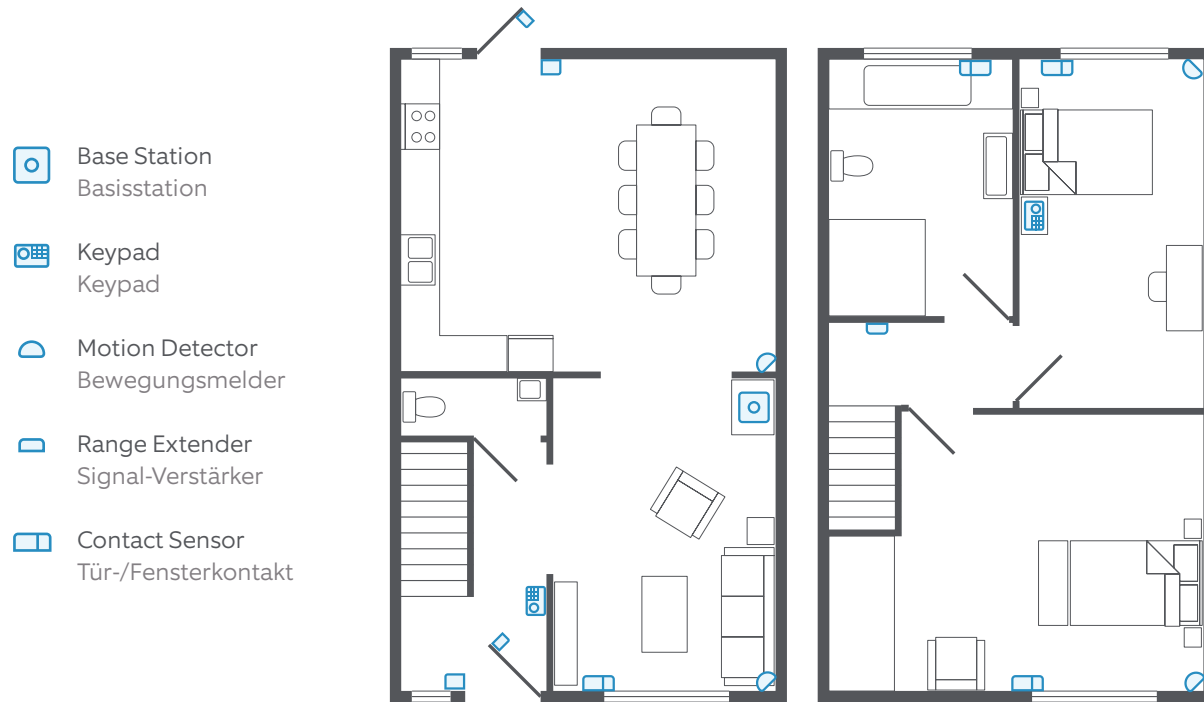

This sample house shows how Ring Alarm can be set up in a home. You should customise your Ring Alarm setup to meet your own needs.

Dieses Beispielhaus zeigt, wie Ring Alarm in einem Zuhause eingerichtet werden kann. Sie sollten die Einrichtung von Ring Alarm an Ihre Bedürfnisse anpassen.

2. Set up your Ring account.

2. So richten Sie Ihr Ring-Konto ein.

First, get the [Ring - Always Home](#) app from the app store on your mobile device. If you already use Ring, be sure to update your app to the newest version.

Open the app. If you're new to Ring, tap Create Account and provide your details to get started.

Setting up Ring Alarm is simple, and the app will walk you through each step of the process.

Your Ring Alarm requires an internet connection, so you'll need your wifi network and password or an Ethernet cable.

If you have any questions or need help with your Alarm, start here: ring.com/alarm-faq.

Laden Sie zunächst im App Store die App [Ring - Always Home](#) auf Ihr Mobilgerät herunter. Wenn Sie Ring bereits verwenden, führen Sie ein Update auf die neueste Version durch.

Öffnen Sie die App. Wenn Sie Ring zum ersten Mal nutzen, tippen Sie auf „Konto erstellen“ und geben Sie Ihre Daten ein, um loszulegen.

Die Einrichtung von Ring Alarm ist ganz einfach und die App führt Sie Schritt für Schritt durch den Einrichtungsprozess.

Für Ring Alarm ist eine Internetverbindung erforderlich. Sie werden also Ihr WLAN-Netzwerk und Ihr Passwort oder ein Ethernet-Kabel benötigen.

Wenn Sie Fragen haben oder Hilfe bei Alarm benötigen, gehen Sie auf: ring.com/alarm-faq.

3. Set up your Alarm Base Station.

3. Einrichten der Alarm Basisstation.

Before you begin, make sure Bluetooth is enabled on your mobile device.

Now you're ready to set up your Alarm Base Station in the Ring app. Here's how:

1. Tap **Set Up a Device**.
2. If this is your first ever Ring Alarm, tap Alarm. If you have Alarm at another location, tap **Security Devices**.
3. Select a location, or add a new one.
4. Tap **Base Station**.
5. Follow the in-app instructions to complete setup.

TIP

The first time your Base Station connects to the internet, it will automatically begin a software update, which may take a few minutes.

During the update, the light ring on your Base Station glows blue with a spinning yellow indicator. Once the ring is solid blue, the update is complete.

Vergewissern Sie sich, dass Bluetooth auf Ihrem Mobilgerät aktiviert ist, bevor Sie beginnen.

Daraufhin können Sie Ihre Alarm Basisstation in der Ring-App einrichten. Und so geht's:

1. Tippen Sie auf **Gerät einrichten**.
2. Wenn dies Ihr erster Ring Alarm ist, tippen Sie auf „Alarm“. Wenn Sie Alarm an einem anderen Standort haben, tippen Sie auf **Sicherheitsgeräte**.
3. Wählen Sie einen Standort aus oder fügen Sie einen neuen hinzu.
4. Tippen Sie auf **Basisstation**.
5. Folgen Sie den Anweisungen in der App, um die Einrichtung abzuschließen.

TIPP

Wenn die Basisstation zum ersten Mal eine Verbindung mit dem Internet herstellt, wird automatisch ein Software-Update gestartet. Dies kann einige Minuten dauern.

Während des Updates leuchtet der Leuchtring an der Basisstation blau mit einer sich drehenden gelben Anzeige. Sobald der Ring durchgehend blau leuchtet, ist das Update abgeschlossen.

Pairing

When prompted, press the PAIRING button on the rear of your Base Station, as shown below.

Visit ring.com/alarm-faq for more information about LED patterns during pairing.

Kopplung

Wenn Sie dazu aufgefordert werden, drücken Sie die KOPPLUNGSTASTE an der Rückseite der Basisstation, wie unten dargestellt.

Weitere Informationen zu LED-Mustern während der Kopplung finden Sie unter ring.com/alarm-faq.

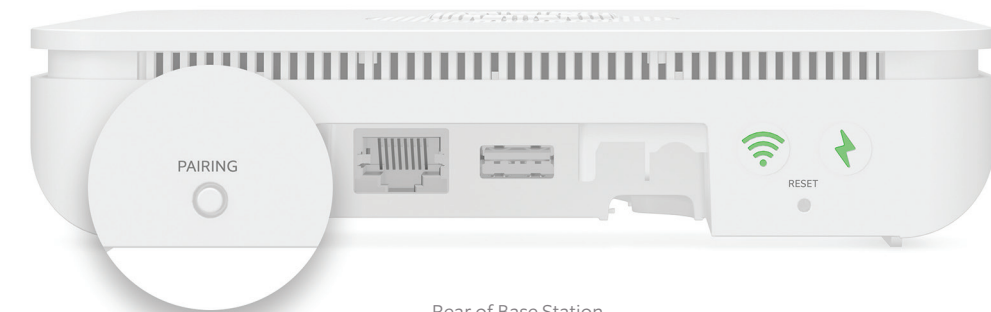

Rear of Base Station
Rückseite der Basisstation

4. Set up Assisted Monitoring.

4. Einrichten der unterstützten Überwachung.

What is Assisted Monitoring?

Assisted Monitoring automatically calls your emergency contacts whenever your Ring Alarm detects a security issue and sounds the alarm.

A subscription to Ring Protect Plus is needed before you can sign up for Assisted Monitoring (plus cellular backup). Your Ring Alarm kit comes with a trial of Protect Plus.

Your Ring Protect Plus subscription gives you other benefits including 24/7 cellular backup. If your internet goes down, or your router loses power, cellular backup will send your Ring Alarm signal to the monitoring service.

Was ist unterstützte Überwachung?

Die unterstützte Überwachung ruft automatisch Ihre Notfallkontakte an, wenn Ring Alarm ein Sicherheitsproblem erkennt und den Alarm auslöst.

Für eine Anmeldung für die unterstützte Überwachung (plus Mobilfunk-Reservesystem) ist ein Ring Protect Plus-Abonnement erforderlich. Im Lieferumfang Ihres Ring Alarm-Sets ist eine Testversion von Protect Plus enthalten.

Ihr Ring Protect Plus-Abonnement bietet Ihnen weitere Vorteile, einschließlich eines Mobilfunk-Reservesystems, welches rund um die Uhr zu Verfügung steht. Wenn das Internet ausfällt oder die Stromversorgung des Routers unterbrochen wird, wird vom Mobilfunk-Reservesystem das Ring Alarm-Signal an den Überwachungsservice gesendet.

Signing up for Ring Protect Plus

1. After you add your Base Station, open a web browser, visit ring.com/protect-plans and subscribe to the Ring Protect Plus plan.
2. When you're done, open the app and tap on the Menu. Then go to Settings, then Monitoring to configure Assisted Monitoring.

What is self monitoring?

If you skip Assisted Monitoring, your Ring Alarm will be self monitored. In an emergency, your Alarm will sound but it won't signal the monitoring service, and your emergency contacts won't get calls about your alarm.

If you choose self monitoring now, you can go back and sign up for Assisted Monitoring at any time.

Find your local Ring Monitoring Service phone number at ring.com/monitoring-service.

Ring Protect Plus abonnieren

1. Nachdem Sie Ihre Basisstation hinzugefügt haben, öffnen Sie einen Webbrowser, besuchen ring.com/protect-plans und schließen Sie ein Ring Protect Plus-Abonnement ab.
2. Wenn Sie fertig sind, öffnen Sie die App und tippen Sie auf das Menü. Rufen Sie dann „Einstellungen“ und „Überwachung“ auf, um die unterstützte Überwachung zu konfigurieren.

Was ist Selbstüberwachung?

Wenn Sie die unterstützte Überwachung überspringen, überwacht Ring Alarm sich selbst. In einem Notfall ertönt der Alarm, doch es wird kein Signal an den Überwachungsservice gesendet und Ihre Notfallkontakte erhalten im Falle eines Alarms keine Anrufe.

Wenn Sie sich vorerst für die Selbstüberwachung entscheiden, können Sie jederzeit zurückkehren und sich für die unterstützte Überwachung registrieren.

Die Telefonnummer des lokalen Ring-Überwachungsservice finden Sie unter ring.com/monitoring-service.

5. Set up your Alarm devices.

5. Einrichten der Alarm-Geräte.

- 1** **Connect** the device to your Ring Alarm. Verbinden Sie das Gerät mit dem Ring Alarm.
- 2** **Configure** its settings as needed. Konfigurieren Sie die Einstellungen nach Bedarf.
- 3** **Install** the device. Installieren Sie das Gerät.

Setting up your Ring Alarm security devices involves three steps

For the easiest setup, complete all three steps for each device before moving on to the next one. Use the app and this guide to help you position your Alarm devices to improve your home security.

If you need to take a break, you can close the app and finish adding security devices later. When you're ready to resume setup, open the Ring app and tap **Set Up a Device**.

Don't pull out all of the tabs at once! It can make setting up your Ring Alarm a lot more complicated. Wait until you're ready to set up a certain device, then only pull its tab when the app prompts you.

Die Einrichtung Ihrer Ring Alarm-Sicherheitsgeräte erfolgt in drei Schritten

Die Einrichtung ist am einfachsten, wenn Sie bei jedem Gerät alle drei Schritte abschließen, bevor Sie mit dem nächsten Gerät fortfahren. Gehen Sie anhand der App und dieses Leitfadens vor, um Ihre Alarm-Geräte so zu positionieren, dass die Sicherheit Ihres Zuhauses optimiert wird.

Wenn Sie eine Pause machen müssen, können Sie die App schließen und das Hinzufügen von Sicherheitsgeräten zu einem späteren Zeitpunkt beenden. Wenn Sie bereit sind, die Einrichtung fortzusetzen, öffnen Sie die Ring-App und tippen Sie auf **Gerät einrichten**.

Öffnen Sie nicht alle Registerkarten auf einmal. Dadurch wird die Einrichtung von Ring Alarm wesentlich komplizierter. Warten Sie, bis Sie bereit sind, ein bestimmtes Gerät einzurichten, und öffnen Sie die Registerkarte erst, wenn Sie von der App dazu aufgefordert werden.

Understanding device codes

Your Ring Alarm kit comes with a suite of devices. Each has a unique QR code and 5-digit code on the back.

These let you easily identify devices while working in the app. These codes can usually be found on the rear of devices, as shown in these sample images.

Informationen zum Gerätecode

Im Lieferumfang Ihres Ring Alarm-Sets ist eine Reihe von Geräten enthalten. Jedes Gerät verfügt über einen individuellen QR-Code und einen 5-stelligen Code auf der Rückseite.

So können Sie die Geräte in der App leicht identifizieren. Diese Codes befinden sich in der Regel auf der Geräterückseite, wie auf diesen Beispielbildern dargestellt.

Back of Motion Detector
Rückseite des Bewegungsmelders



Back of Contact Sensor
Rückseite des Tür-/Fensterkontakts



Contact Sensors

Contact Sensors can be installed on any door or window. It doesn't matter which direction or orientation you install them, as long as the Sensor and magnet line up and are no more than 1.2cm (1/2") apart.

We recommend installing Contact Sensors on every door and window that offers easy access to your home, such as ground floor windows, or upper floor windows near obstacles an intruder can climb.

TIP

If you have multiple Contact Sensors to add to your Ring Alarm, remember to connect, configure, and install them one at a time.



Tür-/Fensterkontakte

Tür-/Fensterkontakte können an beliebigen Türen oder Fenstern angebracht werden. Es spielt keine Rolle, in welcher Richtung oder Ausrichtung Sie sie montieren, solange der Sensor und der Magnet aneinander ausgerichtet und nicht mehr als 1,2 cm voneinander entfernt sind.

Wir empfehlen eine Montage von Tür-/Fensterkontakten an allen Türen und Fenstern, die einen einfachen Zugang in Ihr Zuhause ermöglichen, etwa Fenster im Erdgeschoss oder in oberen Etagen in der Nähe von Gegenständen, die als Klettermöglichkeit dienen könnten.

TIPP

Wenn Sie Ihrem Ring Alarm mehrere Tür-/Fensterkontakte hinzufügen möchten, denken Sie daran, diese nacheinander anzuschließen, zu konfigurieren und zu montieren.

Install steps

- Connect**
When the app prompts you, pull out the battery tab to power it on.
- Configure**
In the Ring app, choose the Sensor placement (Main Door, Secondary Door, or Window), give it a unique name describing the location, and assign it to a room.
- Install**
Choose where you'd like to install your Sensor and magnet. If you have a narrow doorway, use the included Slim Magnet instead. Line them up with no more than 1.2cm (1/2") between them (see image).

Door and Window Settings

If you're using the Contact Sensor on a door, remember to choose **Main Door** or **Secondary Door**. Main doors have Entry and Exit Delays to help prevent false alarms.

For more on Entry and Exit Delays, see page 27.

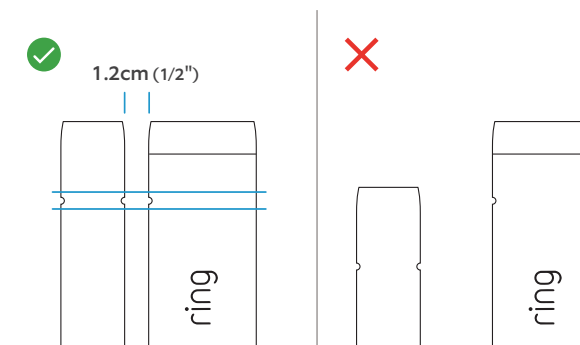

Installationsschritte

- Verbinden**
Wenn Sie von der App dazu aufgefordert werden, ziehen Sie die Batterielasche heraus, um das Gerät einzuschalten.
- Konfigurieren**
Wählen Sie in der Ring-App die Platzierung der Tür- und Fensterkontakte aus (Haupteingang, Neben-/Hintereingang oder Fenster), versehen Sie sie mit einem eindeutigen Namen, der den Standort beschreibt, und weisen Sie ihnen einen Raum zu.
- Installieren**
Wählen Sie den Ort aus, an dem Sie den Sensor und den Magneten anbringen möchten. Wenn Ihre Tür eher schmal ist, verwenden Sie lieber den im Lieferumfang enthaltenen Slim Magnet. Richten Sie den Sensor und den Magneten so aus, dass sie nicht mehr als 1,2 cm voneinander entfernt sind (siehe Abbildung).

Tür- und Fenstereinstellungen

Wenn Sie den Tür-/Fensterkontakt an einer Tür verwenden, wählen Sie als Platzierungsoption entweder **Haupteingang** oder **Neben-/Hintereingang** aus. Haupteingänge verfügen über Ein- und Ausgangsverzögerungen, damit Fehlalarme verhindert werden.

Weitere Informationen zu Ein- und Ausgangsverzögerungen finden Sie auf Seite 27.

Install (continuation)

If installing it on a door, choose a side without hinges (see image).

Peel the backing from the attached tape and press the Sensor and magnet into place.

"Tampering" a Sensor

When you slide the battery cover off of a Sensor to change the batteries, it will show as "tampered" in the Ring app. It will return to normal once you slide the cover back on.

If you need to arm your Alarm while a Sensor is in this "tampered" state, you will be prompted to bypass it to continue arming.

For more on Bypassing Sensors, see page 25.

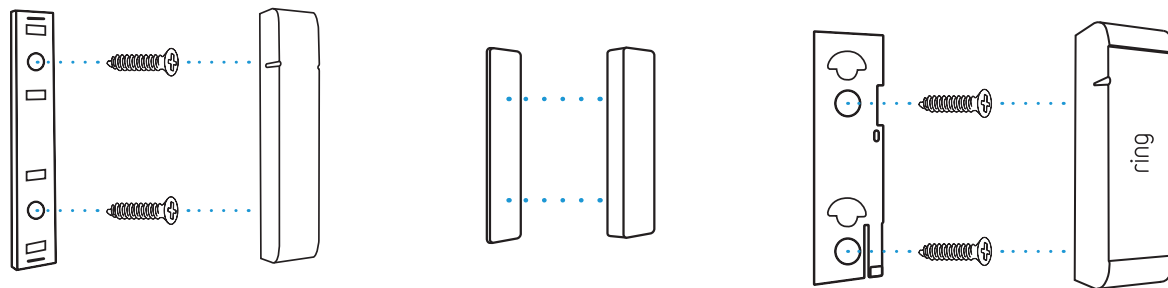

Montieren (Fortsetzung)

Wenn Sie sie an einer Tür anbringen, wählen Sie eine Seite ohne Scharniere (siehe Abbildung).

Ziehen Sie die Schutzfolie vom Klebeband ab und drücken Sie den Sensor und den Magneten fest an.

„Manipulieren“ eines Sensors

Wenn Sie die Batterieabdeckung vom Sensor abnehmen, um die Batterien zu wechseln, wird dieser in der Ring-App als „manipuliert“ angezeigt. Sobald Sie die Abdeckung wieder aufschieben, wird der Normalstatus wiederhergestellt.

Wenn Sie den Alarm aktivieren müssen, während ein Sensor den Zustand „manipuliert“ meldet, werden Sie aufgefordert, ihn zu ignorieren, um die Aktivierung fortzusetzen.

Weitere Informationen zum Umgehen von Sensoren finden Sie auf Seite 25.

Motion Detector

Motion Detectors are designed to be smart. They allow you to move freely through your home while also being ready to detect movement through rooms and hallways when armed.

When working normally, Motion Detectors detect motion constantly, but will only notify you to the first detection. After three to four minutes of no activity, it will be ready to notify you again. You can arm your Alarm in Away Mode during this period, and it will detect intruders.

In Test Mode, motion is constantly detected, and will notify you about every 15 seconds. Test Mode is designed to help you test for blind spots, pets, and other environmental triggers.



Bewegungsmelder

Bewegungsmelder sind intelligent konzipiert. Sie ermöglichen es Ihnen, sich frei in Ihrem Zuhause zu bewegen und sind gleichzeitig jederzeit bereit, Bewegungen in Räumen und Fluren erfassen zu können, wenn sie aktiviert sind.

Wenn die Bewegungsmelder normal arbeiten, erfassen sie ständig Bewegungen, benachrichtigen Sie jedoch nur über die erste Erfassung. Nach drei bis vier Minuten ohne Aktivität sind sie bereit, Sie erneut zu benachrichtigen. Während dieser Zeit können Sie den Abwesenheitsmodus Ihres Alarms aktivieren, sodass Eindringlinge erfasst werden.

Im Testmodus wird ständig Bewegung erfasst und Sie werden etwa alle 15 Sekunden benachrichtigt. Der Testmodus wurde entwickelt, um auf tote Winkel, Haustiere und andere Auslöser in Ihrer Umgebung zu testen.



Where should you place your Motion Detector?

- Install 2.1 m (7') above the floor, if possible.
- Install in a corner or on a flat wall (see illustrations).
- Choose a location with a clear line of sight, with no obstacles or blind spots.

To avoid false alarms:

- The Detector should not face a heat source such as a stove, fireplace or windows with direct sun.
- Use the app to adjust motion sensitivity to accommodate many pets.
- Make sure your pets can't get close to the Motion Detector by climbing on furniture.
- The Detector should be armed in Away Mode, but disarmed in Home Mode. This is the default setting.
- Don't place your Ring Alarm system in an unheated building, such as a garage or shed.

Wo sollte der Bewegungsmelder platziert werden?

- Bringen Sie ihn möglichst 2,1 m über dem Boden an.
- Bringen Sie ihn in einer Ecke oder an einer flachen Wand an (siehe Abbildungen).
- Wählen Sie einen Standort mit klarer Sichtlinie und ohne Hindernisse oder tote Winkel aus.

So vermeiden Sie Fehlalarme:

- Der Melder darf nicht gegenüber von Wärmequellen wie einem Herd, einem Kamin oder Fenstern mit direkter Sonneneinstrahlung angebracht werden.
- Mit der App können Sie die Bewegungsempfindlichkeit anpassen, falls z.B. Haustiere vorhanden sind.
- Achten Sie darauf, dass Ihre Haustiere nicht zu nah an den Bewegungsmelder herankommen, indem sie zum Beispiel auf Möbel klettern.
- Der Melder sollte im Abwesenheitsmodus aktiviert, aber im Zuhause-Modus deaktiviert sein. Dies ist die Standardeinstellung.
- Platzieren Sie das Ring-Alarmsystem nicht in einem unbeheizten Gebäude wie einer Garage oder einem Schuppen.

Install steps

1. **Connect**
To connect your Motion Detector, pull the battery tab.
2. **Configure**
Using the app, decide where you will place your Motion Detector; then give it a unique name and assign it to a room.
3. **Install**
Locate the bracket for the back of the Detector in the accessory bag. Securely mount the bracket using the included tape or screws. Snap the Motion Detector onto its bracket.

Installationschritte

1. **Verbinden**
Um den Bewegungsmelder zu verbinden, ziehen Sie die Batterielasche heraus.
2. **Konfigurieren**
Legen Sie mithilfe der App fest, wo der Bewegungsmelder platziert werden soll. Geben Sie ihm dann einen eindeutigen Namen und weisen Sie ihm einen Raum zu.
3. **Montieren**
Suchen Sie in der Zubehörtasche nach der Halterung für die Rückseite des Melders. Befestigen Sie die Halterung sicher mit dem enthaltenen Klebeband oder den enthaltenen Schrauben. Lassen Sie den Bewegungsmelder in seine Halterung einrasten.

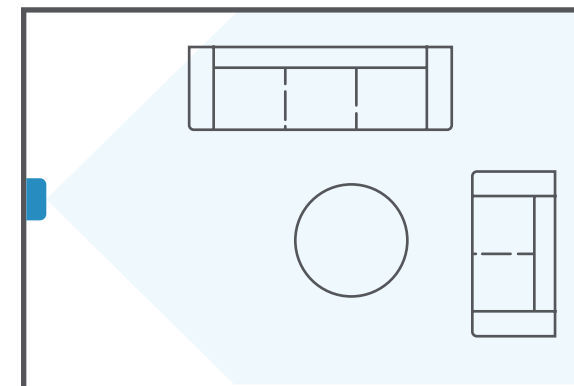

Motion Detector on a wall
Bewegungsmelder an einer Wand

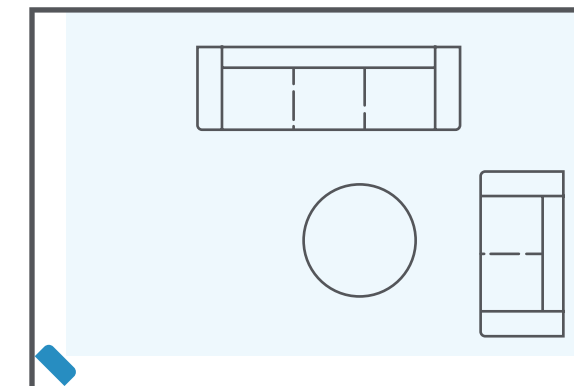

Motion Detector in a corner
Bewegungsmelder in einer Ecke

Keypad

You'll use your Keypad to arm and disarm your Alarm, so we recommend you place it in the hallway or near the door you most often use to exit and enter. Some people install an extra Keypad in their bedroom for easy access at night.

Install steps:

- 1. Connect**
When prompted by the app, plug the Keypad into an outlet with the included USB cable and wall adapter.
- 2. Configure**
Give your Keypad a unique name and add it to a room. Don't forget, you must create a personal access code to arm and disarm your Alarm.
- 3. Install**
The Keypad can be mounted flush on a wall or placed on a table, and can be left plugged in or run on its internal battery.

For more on Entry and Exit Delays, see page 27.



Keypad

Sie aktivieren und deaktivieren den Alarm mit dem Keypad. Wir empfehlen Ihnen daher, es im Flur oder in der Nähe jener Tür zu platzieren, die Sie am häufigsten als Ein- und Ausgang benutzen. Manche Personen installieren ein zusätzliches Keypad in ihrem Schlafzimmer, um nachts einfach darauf zugreifen zu können.

Installationsschritte:

- 1. Verbinden**
Wenn Sie von der App dazu aufgefordert werden, schließen Sie das Keypad mithilfe des mitgelieferten USB-Kabels und des Adapters an eine Steckdose an.
- 2. Konfigurieren**
Geben Sie dem Keypad einen eindeutigen Namen und weisen Sie ihm einen Raum zu. Denken Sie unbedingt daran, dass Sie einen persönlichen Zugangscode erstellen müssen, um den Alarm zu aktivieren und zu deaktivieren.
- 3. Installieren**
Das Keypad kann bündig an einer Wand montiert oder auf einem Tisch aufgestellt werden. Es kann an das Stromnetz angeschlossen bleiben oder aber anhand des internen Akkus betrieben werden.

Weitere Informationen zu Ein- und Ausgangsverzögerungen finden Sie auf Seite 27.

To install Keypad on a wall:

- Slide the bracket off the Keypad.
- Place the mounting bracket on the wall, then use the wall anchors and screws from your kit to fasten the bracket to the wall. (If using anchors, you should pre-drill holes.)
- Slide the Keypad onto the bracket.

To place the Keypad on a table:

- Slide the bracket off of the Keypad.
- Flip the bracket over, then slide it back on to elevate the Keypad.

So montieren Sie das Keypad an einer Wand:

- Schieben Sie die Halterung vom Keypad.
- Platzieren Sie die Montagehalterung an der Wand und befestigen Sie sie mit den Dübeln und Schrauben aus dem Zubehör-Set an der Wand. (Wenn Sie die Dübel verwenden, sollten Sie Löcher vorbohren.)
- Schieben Sie das Keypad auf die Halterung.

So platzieren Sie das Keypad auf einem Tisch:

- Schieben Sie die Halterung vom Keypad.
- Drehen Sie die Halterung um und schieben Sie sie dann wieder auf das Keypad, um diese anzuheben.

Range Extender

Range Extenders expand the range of your Ring Alarm network and enable your devices to communicate with the Base Station.

The Range Extender works best when it's placed between your Base Station and your most distant Alarm devices. You may need to move the Range Extender around to different outlets within your home to find the best placement.

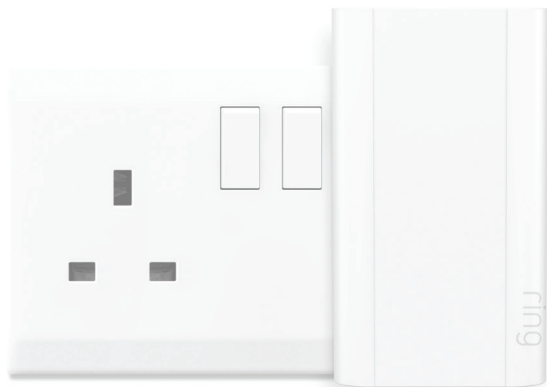

Signal-Verstärker

Signal-Verstärker erweitern die Reichweite Ihres Ring Alarm-Netzwerks und ermöglichen die Kommunikation Ihrer Geräte mit der Basisstation.

Der Signal-Verstärker funktioniert am besten, wenn er sich zwischen der Basisstation und den am weitesten entfernten Alarm-Geräten befindet. Möglicherweise müssen Sie den Signal-Verstärker zunächst an verschiedene Steckdosen in Ihrem Zuhause anschließen, um die beste Platzierung zu finden.



Install Steps

1. **Connect**
To prepare your Range Extender for setup, plug it into any outlet.
2. **Configure**
Using the app, give it a unique name and assign it to a room.
3. **Install**
Plug the Range Extender into an outlet between your Base Station and one or more Alarm devices.

Installationsschritte

1. **Verbinden**
Schließen Sie den Signal-Verstärker an eine beliebige Steckdose an, um ihn auf die Einrichtung vorzubereiten.
2. **Konfigurieren**
Geben Sie ihm mithilfe der App einen eindeutigen Namen und weisen Sie ihm einen Raum zu.
3. **Installieren**
Schließen Sie den Signal-Verstärker an eine Steckdose zwischen der Basisstation und mindestens einem Alarm-Gerät an.

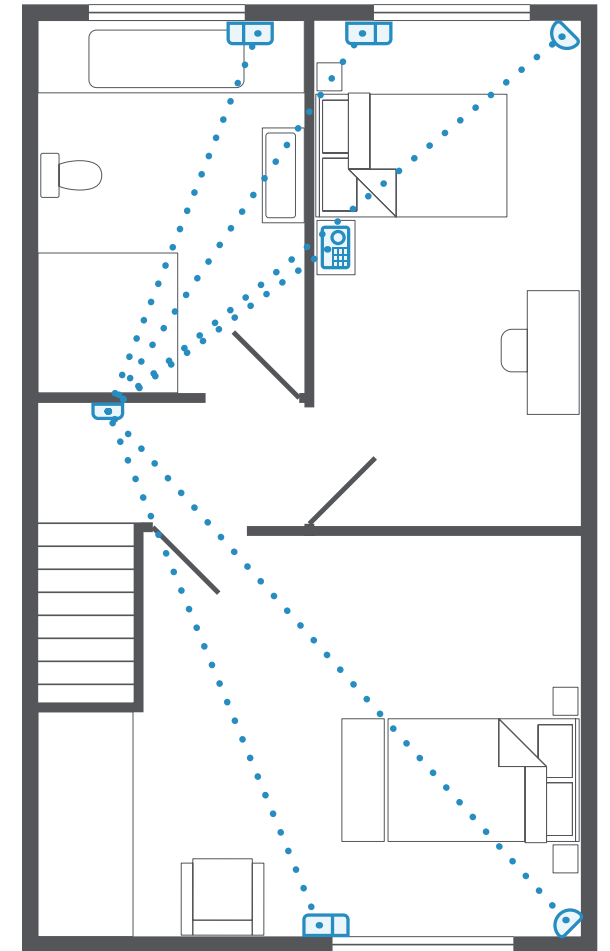

6. Learn to use Ring Alarm.

6. So wird Ring Alarm verwendet.

Alarm Modes

Your Alarm system has three Security Modes to choose from: Disarmed, Away, and Home. You can switch between them using the Keypad and the Ring app.

Away Mode

When you arm in Away Mode, by default all Sensors are armed. This Mode should be used when you go out and there's no one at home.

Abwesenheitsmodus

Wenn Sie den Alarm im Abwesenheitsmodus aktivieren, sind standardmäßig alle Sensoren aktiviert. Dieser Modus sollte verwendet werden, wenn Sie ausgehen und niemand zuhause ist.



Disarmed Mode

No Sensors inside your home are armed. This is useful when you're at home and want the freedom to go in and out easily.

Alarmmodi

Ihr Alarmsystem verfügt über drei Sicherheitsmodi: „Inaktiv“, „Abwesend“ und „Zuhause“. Sie können mit dem Keypad und der Ring-App zwischen diesen Modi wechseln.

Home Mode

When you arm in Home Mode, only door and window Sensors are armed by default. This Mode should be used when someone wants to stay home and feel safe.

Zuhause-Modus

Wenn Sie den Zuhause-Modus aktivieren, sind standardmäßig nur Tür- und Fenstersensoren aktiviert. Dieser Modus sollte verwendet werden, wenn jemand zu Hause bleiben und sich sicher fühlen möchte.

Inaktivitätsmodus

In Ihrem Zuhause sind keine Sensoren aktiviert. Dies ist nützlich, wenn Sie zuhause sind und in Ihrem Zuhause einfach ein- und ausgehen möchten.

How to Arm and Disarm your Ring Alarm

First, make sure that the doors and windows are closed.

- **Using the Keypad**
Enter your personal access code, and then press the Disarmed, Away, or Home Mode button.
- **Using the app**
Open the app and tap the Mode of your choice.

TIP

Disarming will cancel your alarm signal. If you have Assisted Monitoring, disarming the system during an alarm cancels the signal sent to the monitoring service.

In an emergency, if you want to silence the alarm without canceling the alarm signal, tap the Silence Siren button in the app.

So aktivieren und deaktivieren Sie Ring Alarm

Vergewissern Sie sich zunächst, dass die Türen und Fenster geschlossen sind.

- **Mit dem Keypad**
Geben Sie Ihren persönlichen Zugriffscode ein und drücken Sie dann die Taste für den Inaktivitätsmodus, den Abwesenheitsmodus bzw. den Zuhause-Modus.
- **Mit der App**
Öffnen Sie die App und tippen Sie auf den Modus Ihrer Wahl.

TIPP

Durch Deaktivieren des Alarmsystems wird das Alarmsignal deaktiviert. Wenn Sie über unterstützte Überwachung verfügen, wird durch das Deaktivieren des Alarmsystems während eines Alarms das Senden des Signals an den Überwachungsservice abgebrochen.

Wenn Sie in einem Notfall den Alarm stummschalten möchten, ohne das Alarmsignal abbrechen, tippen Sie in der App auf die Schaltfläche „Sirene stummschalten“.

How to trigger Panic alarm

Ring Alarm features a Panic alarm just in case an emergency occurs while you're at home. To trigger it, press and hold the **X** and **✓** buttons on the Keypad at the same time for three seconds.

Triggering the Panic Mode will sound the siren. If you have Assisted Monitoring, it will send a signal to the monitoring service, which will call your emergency contacts at the same time.

So lösen Sie den Panikalarm aus

Ring Alarm verfügt über einen Panikalarm für den Fall, dass ein Notfall eintritt, während Sie zuhause sind. Um den Alarm auszulösen, halten Sie die Tasten **X** und **✓** auf dem Keypad gleichzeitig drei Sekunden lang gedrückt.

Wird der Panikmodus ausgelöst, ertönt die Sirene. Wenn Sie über unterstützte Überwachung verfügen, sendet diese ein Signal an den Überwachungsservice, der gleichzeitig Ihre Notfallkontakte anruft.

Bypassing Sensors

The bypass feature allows you to temporarily ignore a Sensor so can arm your Alarm without triggering it. The feature is most often used when you want to leave a window open or ignore a device issue to resolve at a later time.

Using your Keypad

When you try to arm and need to bypass a Sensor, your Keypad will announce "Sensors require bypass" and the **✓** button will blink. Press the **✓** button to bypass, or to cancel arming, do nothing.

Using the app

If you try to arm your Alarm and a Sensor needs to be bypassed, you'll get a notification.

Sensoren ignorieren

Mithilfe dieser Funktion können Sie einen Sensor vorübergehend ignorieren, sodass Sie Ihren Alarm aktivieren können, ohne ihn auszulösen. Die Funktion wird am häufigsten verwendet, wenn Sie ein Fenster geöffnet lassen möchten oder ein Geräteproblem ignorieren möchten, um es zu einem späteren Zeitpunkt zu beheben.

Mit dem Keypad

Wenn Sie versuchen, das System zu aktivieren und einen Sensor zu ignorieren, wird auf dem Keypad die Meldung „Sensormeldung ignorieren“ angezeigt und die Taste **✓** blinkt. Drücken Sie die Taste **✓**, um den Sensor zu ignorieren. Möchten Sie die Aktivierung abbrechen, tun Sie nichts.

Nutzung der App

Wenn Sie versuchen, den Alarm zu aktivieren und dafür ein Sensor ignoriert werden muss, erhalten Sie eine Benachrichtigung.

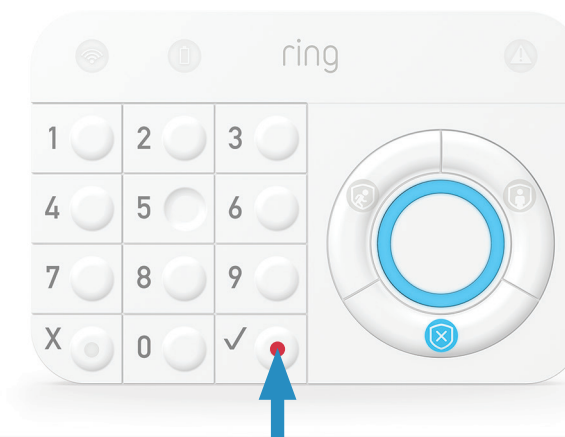
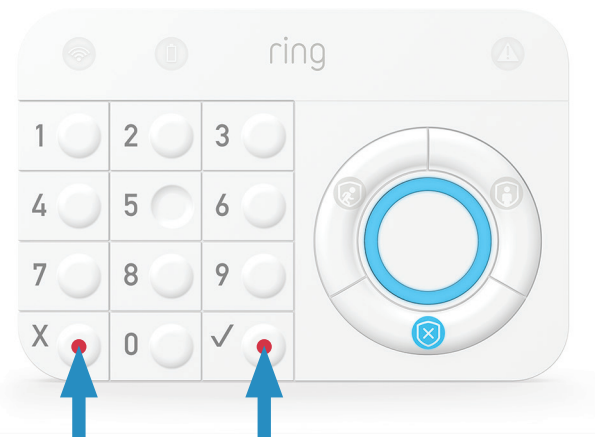



Using Keypad power save options

- **Plugged in:** Current mode button light is always on. Numbers light up when it's dark or motion is detected.
- **Battery, with power save on:** Current mode buttons light up when a button is pressed.
- **Battery, with power save off:** Current mode buttons light up when motion is detected. Numbers light up when it's dark or motion is detected.

To adjust the Keypad power save settings, open the app, tap the **Devices** menu to find your **Keypad**, and use the power save toggle.

Verwenden von Energiesparoptionen für das Keypad

- **Angeschlossen:** Die LED der Taste für den aktuellen Modus leuchtet dauerhaft. Die Zahlen leuchten, wenn es dunkel ist oder eine Bewegung erfasst wird.
- **Akku bei eingeschaltetem Energiesparmodus:** Die Tasten des aktuellen Modus leuchten, wenn eine Taste gedrückt wird.
- **Akku bei ausgeschaltetem Energiesparmodus:** Die Tasten des aktuellen Modus leuchten, wenn eine Bewegung erfasst wird. Die Zahlen leuchten, wenn es dunkel ist oder eine Bewegung erfasst wird.

Um die Energiespar-Einstellungen des Keypads anzupassen, öffnen Sie die App, tippen auf das Menü **Geräte**, um nach dem **Keypad** zu suchen, und verwenden den Energiespar-Schalter.

Understanding Entry & Exit Delays

Exit Delay gives you a short period of time to leave once you've armed Ring Alarm. After you arm your system, you'll hear a series of chirps to remind you that there are only a few seconds to exit and close the door. When your Exit Delay ends, your Alarm is in Armed Mode. Opening your door will trigger the Entry Delay to begin counting down.

Entry Delay gives you a short time to disarm your Ring Alarm after you open the door. You'll hear reminder chirps during the delay, and when the delay ends, if you don't disarm, your Ring Alarm siren will sound.

To use Entry and Exit Delays on your doors, open the app and set the Contact Sensor placement settings to Main Door, then customise each delay. You can choose between 0 seconds (no delay) and 180 seconds (3 minutes). Just make sure you give yourself enough time to arm and disarm your Alarm.

Ein- und Ausgangsverzögerung

Mit der Option **Ausgangsverzögerung** bleibt Ihnen nach dem Aktivieren von Ring Alarm eine kurze Zeitspanne, um Ihr Zuhause zu verlassen. Nachdem Sie das System aktiviert haben, hören Sie eine Reihe von Signaltönen, die Sie daran erinnern, dass Ihnen nur wenige Sekunden bleiben, Ihr Zuhause zu verlassen und die Tür zu schließen. Wenn die Ausgangsverzögerung endet, ist das Alarmsystem aktiviert. Wenn Sie die Tür öffnen, wird die Eingangsverzögerung gestartet und beginnt mit dem Countdown.

Die **Eingangsverzögerung** gewährt Ihnen eine kurze Zeitspanne, um Ring Alarm zu deaktivieren, nachdem Sie die Tür geöffnet haben. Während der Verzögerung ertönen Pieptöne zur Erinnerung. Wenn die Verzögerung endet und Sie den Alarm nicht deaktivieren, ertönt die Sirene des Ring Alarm.

Um die Ein- und Ausgangsverzögerung an Ihren Türen einzustellen, öffnen Sie die App und legen Sie für den Tür-/Fensterkontakt den „Haupteingang“ als Standort fest. Anschließend passen Sie die Verzögerungen an. Sie können zwischen 0 Sekunden (keine Verzögerung) und 180 Sekunden (3 Minuten) wählen. Achten Sie darauf, dass Ihnen genügend Zeit bleibt, um den Alarm zu aktivieren und zu deaktivieren.

Changing armed modes for Sensors

Each Security Mode arms specific groups of Sensors. By default:

- **Away Mode** arms all Contact Sensors and Motion Detectors.
- **Home Mode** arms only perimeter Contact Sensors on doors and windows.

You can customise which Sensors are armed in Home and Away Mode. For example, if you want to avoid arming a specific door while in Home Mode, you can use Mode Settings to change this default setting.

Ändern der Modi für Sensoren

In jedem Sicherheitsmodus werden bestimmte Sensorgruppen aktiviert. Standardmäßig:

- Im **Abwesenheitsmodus** werden alle Tür-/Fensterkontakte und Bewegungsmelder aktiviert.
- Im **Zuhause-Modus** werden nur die Perimeter-Tür-/Fensterkontakte an Türen und Fenstern aktiviert.

Sie können festlegen, welche Sensoren im Zuhause-Modus bzw. im Abwesenheitsmodus aktiviert werden. Wenn Sie beispielsweise vermeiden möchten, im Zuhause-Modus den Alarm für eine bestimmte Tür zu aktivieren, können Sie diese Standardeinstellung mithilfe der Modus-Einstellungen ändern.

What happens when your Ring Alarm begins to sound?

Assisted Monitoring, which is only available with a subscription to Ring Protect Plus, provides an extra layer of security by notifying your emergency contacts via an automated call when a security issue is detected.

Was geschieht, wenn Ring Alarm die Sirene ertönen lässt?

Die unterstützte Überwachung, die nur im Rahmen eines Ring Protect Plus-Abonnements verfügbar ist, bietet eine zusätzliche Sicherheitsstufe: Ihre Notfallkontakte werden über einen automatischen Anruf benachrichtigt, wenn ein Sicherheitsproblem erkannt wird.

	Assisted Monitoring Unterstützte Überwachung	Self monitoring Selbstüberwachung
When a security threat is detected, the Sensor sends a signal to the Ring Alarm Base Station. Wenn ein Sicherheitsproblem erfasst wird, sendet der Sensor ein Signal an die Ring Alarm Basisstation.	✓	✓
Ring Alarm sends a notification to your phone, email (if turned on). Shared Users on your account also get alerts. Ring Alarm sendet eine Benachrichtigung an Ihr Mobiltelefon und per E-Mail (falls aktiviert). Gemeinsame Nutzer Ihres Kontos erhalten ebenfalls Benachrichtigungen.	✓	✓
Ring Alarm sends the signal to the monitoring service. Ring Alarm sendet das Signal an den Überwachungsservice.	✓	✗
Cellular backup sends the signal if your internet is down. Bei einem Ausfall des Internets wird das Signal per Mobilfunk-Reservesystem gesendet.	✓	✗
The monitoring service calls your list of emergency contacts, leaving voicemail messages until a contact answers. Der Überwachungsservice ruft die Notfallkontakte in Ihrer Liste an und hinterlässt Sprachnachrichten, bis ein Kontakt antwortet.	✓	✗

Visit ring.com/protect-plans learn more about subscribing to Ring Protect Plus.

Besuchen Sie ring.com/protect-plans um mehr über das Ring Protect Plus-Abonnement zu erfahren.

Owners and Shared Users

You can invite trusted people to use your Ring Alarm, and provide them with limited access.

Eigentümer und gemeinsame Nutzer

Sie können Personen Ihres Vertrauens dazu einladen, Ring Alarm zu nutzen und Ihnen somit eingeschränkten Zugang ermöglichen.

	Owner The owner is the master account used to set up your Ring Alarm.	Shared Users Best for family members, trusted friends, caregivers, and pet sitters.	Guest Users Best used for short-term visitors and contractors.
	Eigentümer Der Besitzer ist das Hauptkonto, mit dem Sie Ring Alarm einrichten.	Gemeinsame Nutzer Ideal für Familienmitglieder, Freunde, Betreuer und Haustiersitter.	Gastnutzer Eignet sich für Kurzbesucher und Dienstleister.
Arm/disarm via Keypad with access code Aktivieren und Deaktivieren über das Keypad mit Zugangscode	✓	✓	✓
Arm and disarm via app Aktivieren und Deaktivieren über die App	✓	✓	✗
View cameras Anzeigen der Kameras	✓	✓	✗
Change device settings Ändern von Geräteeinstellungen	✓	✗	✗
Add and delete users Hinzufügen und Löschen von Nutzern	✓	✗	✗
Access billing and account settings Zugriff auf Rechnungs- und Kontoeinstellungen	✓	✗	✗
Email address required for setup E-Mail Adresse für Kontoeinrichtung erforderlich	✓	✓	✗
Can have access limited by a schedule Zugriff kann durch einen Zeitplan eingeschränkt werden	✗	✗	✓

Adding and removing Shared Users and Guest Users

To add users to your account, open the Ring app and tap **Menu**, then tap **Settings**, then **Users**.

Shared Users

Choose your new Shared User's unique access code, then tap **Send Invite**. The invite expires in seven days, but you can always resend it, if needed.

Guest Users

Choose your guest's unique access code and give it to them directly, as there will be no email. You can also add a schedule to specify when your Guest User can arm and disarm.

Removing Alarm Access and Deleting Users

- **To remove Alarm access** without deleting a Shared User, tap their name and then the toggle next to Alarm Base Station. This user can still have camera access, if available.
- **Delete any user from** your Ring account by tapping on the user's name, then tapping Remove User.

Hinzufügen und Entfernen gemeinsamer Nutzer und Gastnutzer

Um Ihrem Konto Nutzer hinzuzufügen, öffnen Sie die Ring-App und tippen Sie auf **Menü**, dann auf **Einstellungen** und anschließend auf **Nutzer**.

Gemeinsame Nutzer

Wählen Sie den individuellen Zugriffscode Ihres neuen gemeinsamen Nutzers aus und tippen Sie dann auf Einladung senden. Die Einladung läuft nach sieben Tagen ab, kann bei Bedarf jedoch jederzeit erneut gesendet werden.

Gastnutzer

Wählen Sie den individuellen Zugriffscode für Ihren Gastnutzer aus und geben Sie ihn direkt an ihn weiter, da keine E-Mail gesendet wird. Sie können auch einen Zeitplan hinzufügen, um festzulegen, wann Ihr Gastnutzer den Alarm aktivieren und deaktivieren kann.

Aufheben des Zugriffs auf Ring Alarm und Löschen von Nutzern

- **Um den Zugriff auf Ring Alarm aufzuheben**, ohne einen gemeinsamen Nutzer zu löschen, tippen Sie auf den Namen des Nutzers und dann auf den Schalter neben der Alarm Basisstation. Dieser Nutzer kann nach wie vor auf die Kamera(s) zugreifen, sofern verfügbar.
- **Sie löschen einen beliebigen Benutzer** aus Ihrem Ring-Konto, indem Sie auf den Namen des Nutzers und dann auf „Nutzer entfernen“ tippen.

Managing alerts

Your Ring Alarm can send notifications to your phone and email when the Alarm begins to sound, when a device has a low battery, and for a variety of other events.

To adjust your alerts, open the side menu, tap **Settings**, and select **Alarm Alerts**. Each Ring app Shared User can turn on and off alerts without impacting other users.

Note: Emergency Alarming alerts can never be turned off.

Verwalten von Benachrichtigungen

Ring Alarm kann Benachrichtigungen auf Ihr Mobiltelefon und an Ihr E-Mail-Konto senden, sobald die Sirene ertönt, wenn ein Gerät einen niedrigen Akku- oder Batteriestand hat sowie bei einer Vielzahl anderer Ereignisse.

Um Ihre Benachrichtigungen anzupassen, öffnen Sie das Seitenmenü, tippen Sie auf **Einstellungen** und wählen Sie **Alarmbenachrichtigung** aus. Jeder gemeinsame Nutzer der Ring-App kann Benachrichtigungen ein- und ausschalten, ohne dass sich dies auf andere Nutzer auswirkt.

Hinweis: Alarmbenachrichtigungen im Notfall können nie ausgeschaltet werden.

7. Practise, Practise, Practise. 7. Üben, üben, üben.

The more comfortable you feel using the system, the better you can understand how to adjust Ring Alarm settings for convenience and safety.

Everyone who uses your Ring Alarm should practice arming and disarming it, understand when to use Home and Away Modes, and know how to avoid false alarms.

False alarms

A “false alarm” occurs when someone or something accidentally triggers your Alarm and the siren sounds, but there is no real emergency. The best way to prevent false alarms is to understand and avoid the cause.

TIP

For tips on Ring Alarm, replacing Sensor batteries, using Alexa and more, visit: ring.com/alarm-faq.

Je vertrauter Sie mit der Verwendung des Systems sind, desto besser können Sie die Einstellungen von Ring Alarm hinsichtlich Komfort und Sicherheit anpassen.

Jeder, der Ihren Ring Alarm verwendet, sollte die Aktivierung und Deaktivierung üben, wissen, wann der Zuhause-Modus bzw. Abwesenheitsmodus verwendet werden soll, und wissen, wie man Fehlalarme vermeidet.

Fehlalarm

Ein „Fehlalarm“ tritt auf, wenn jemand oder etwas versehentlich den Alarm auslöst und die Sirene ertönt, aber kein echter Notfall vorliegt. Der beste Weg, Fehlalarme zu vermeiden, besteht in der Ursachenforschung- und Vermeidung.

TIPP

Tipps zu Ring Alarm, zum Austauschen der Sensorbatterien, zur Verwendung von Alexa und mehr finden Sie unter: ring.com/alarm-faq.



These activities may help prevent false alarms

- Provide everyone at your location who needs to use Ring Alarm with Shared or Guest User access.
- Make sure all Shared Users download the Ring app.
- Test your Exit and Entry Delays and make sure they give you enough time to leave and enter.
- Check that your Motion Detector coverage doesn't have any blind spots and doesn't face heat sources. Adjust motion sensitivity settings so pets don't set off the alarm.
- Make sure your Contact Sensors and magnets are securely attached to doors and windows, and won't get bumped or broken.
- Save the Ring monitoring center phone number as a phone contact with a unique ringtone. Find your local number at ring.com/monitoring-service.

Diese Aktivitäten können helfen, Fehlalarme zu verhindern

- Gewähren Sie allen Personen an Ihrem Standort, die Zugriff auf Ring Alarm benötigen, Zugriff als gemeinsamer Nutzer bzw. Gastnutzer.
- Vergewissern Sie sich, dass alle gemeinsamen Nutzer die Ring-App herunterladen.
- Testen Sie Ihre Ein- und Ausgangsverzögerungen und achten Sie bei der Einstellung darauf, genügend Zeit einzuplanen, um Ihr Zuhause zu verlassen bzw. zu betreten.
- Achten Sie darauf, dass der Abdeckungsbereich Ihres Bewegungsmelders keine toten Winkel aufweist und sich der Bewegungsmelder nicht gegenüber von Wärmequellen befindet. Passen Sie die Einstellungen für die Bewegungsempfindlichkeit so an, dass Haustiere den Alarm nicht auslösen.
- Vergewissern Sie sich, dass die Tür-/ Fensterkontakte und Magneten sicher an Türen und Fenstern befestigt sind und nicht beschädigt oder zerstört werden können.
- Speichern Sie die Telefonnummer des Ring-Überwachungszentrums als Telefonkontakt mit einem individuellen Klingelton. Die Nummer für Ihren Standort finden Sie unter ring.com/monitoring-service.



 ring.com/help

 +44 1727 26 3045

 +800 8700 9781

More information

For a list of all customer support numbers, visit ring.com/callus.
For the latest version of the Ring Alarm guide at ring.com/alarm-manual.
Find the Z-Wave technical information at ring.com/z-wave.

Ring

Singel 542
1017 AZ Amsterdam
The Netherlands

To review your warranty coverage, please visit www.ring.com/warranty.
© 2020 Ring LLC or its affiliates.
Ring and all related logos are trademarks of Ring LLC or its affiliates.
Last updated: 29/07/2020.

Mehr Informationen

Die vollständige Liste der Telefonnummern unseres Community Supports finden Sie unter ring.com/callus.
Die neueste Version des Ring Alarm-Handbuchs finden Sie unter ring.com/alarm-manual.
Technische Daten zu Z-Wave finden Sie unter ring.com/z-wave.

Ring

Singel 542
1017 AZ Amsterdam
Niederlande

Informationen zur Garantieabdeckung finden Sie unter ring.com/warranty.
© 2020 Ring LLC oder seine Tochtergesellschaften.
Ring und alle zugehörigen Logos sind Handelsmarken von Ring LLC oder seinen verbundenen Unternehmen.
Zuletzt aktualisiert: 29/07/2020.