

## Hardware incluido

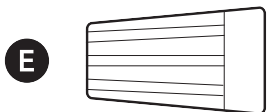

## Herramientas incluidas

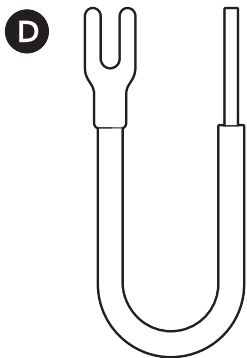
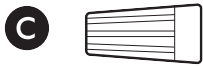
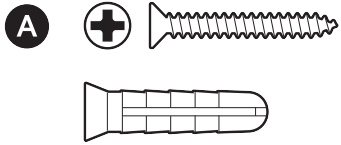

Herramienta de extracción

## Herramientas necesarias

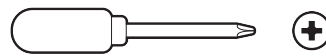

Destornillador en cruz

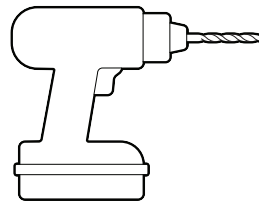

Taladro con una broca de 6 mm (1/4") (opcional)

1.

Descarga la app de Ring.



2.

Escanea el código QR.

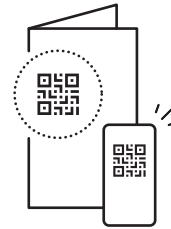

3.

Quita la película protectora.



## Instalación del videotimbre

1.

Apaga la corriente eléctrica desde el interruptor principal.

**NOTA:** Si no estás seguro de qué interruptor accionar, apaga el interruptor general o comunícate con un electricista.

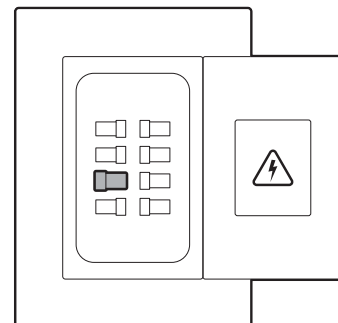

### ¡PRECAUCIÓN!

Vas a trabajar con cables eléctricos durante el proceso de instalación. Si notas que los cables están dañados o no se ven seguros, o bien si no estás seguro, no te sientes cómodo o no tienes experiencia en este tipo de trabajos, pide la ayuda de un electricista acreditado.

2.

Retira la cubierta del amplificador de timbre.

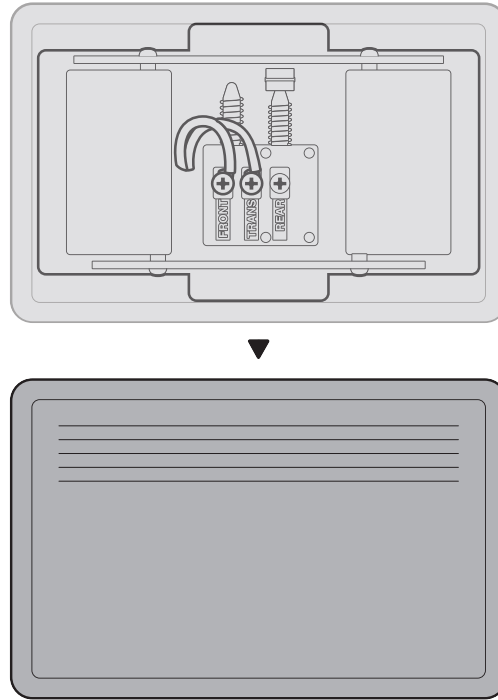

3.

Desconecta los cables del amplificador de timbre.

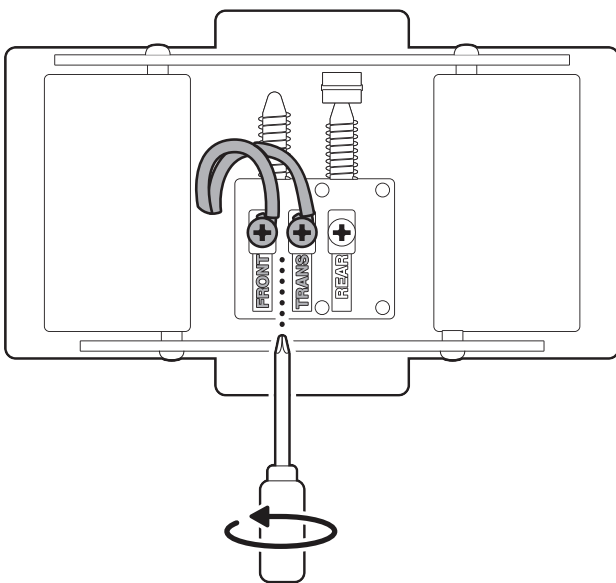

4.

Utiliza la tuerca para cables incluida a fin de conectar los cables.

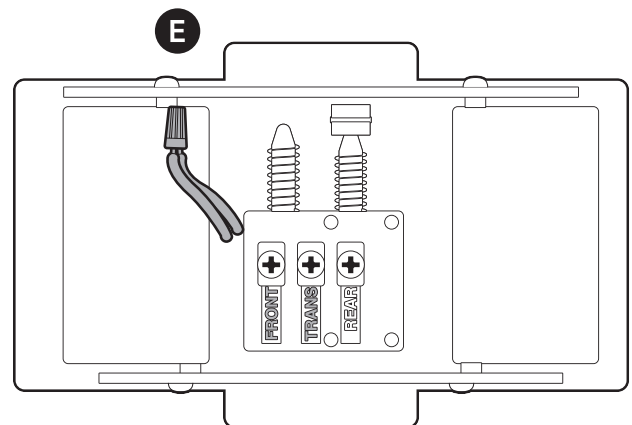

5.

Vuelve a colocar la cubierta del amplificador de timbre.

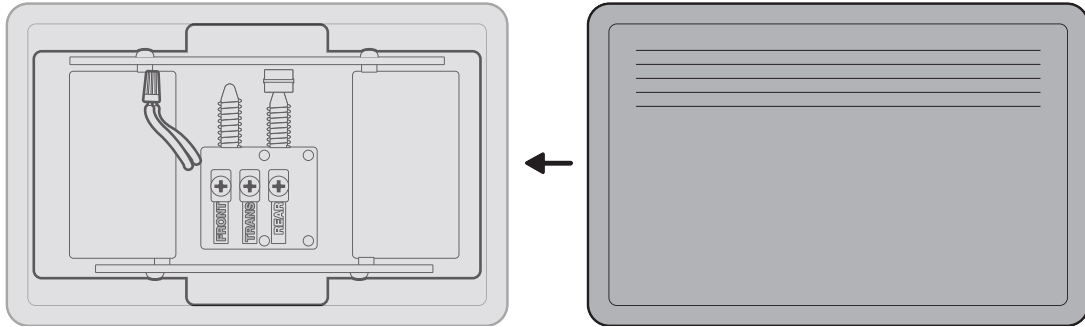

6.

Localiza el transformador del timbre..

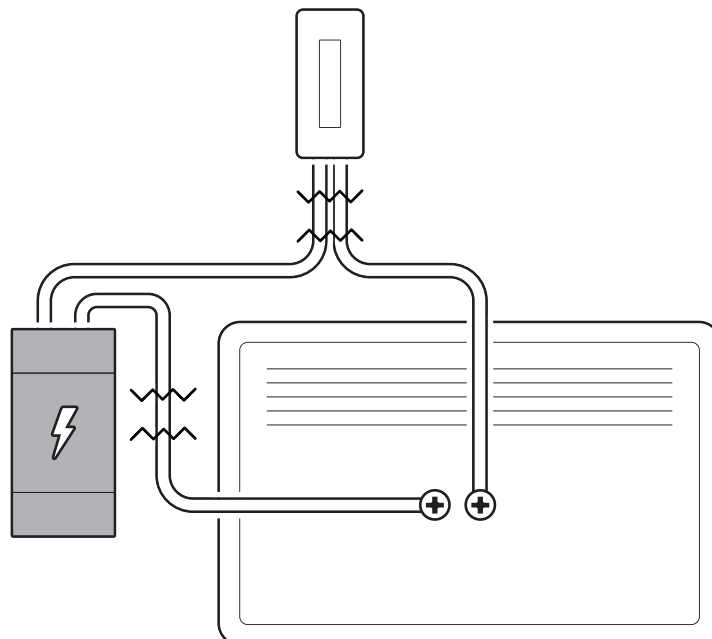

## 7.

Instala el transformador incluido.

(Opcional) Retira el transformador de la unidad de la carcasa.

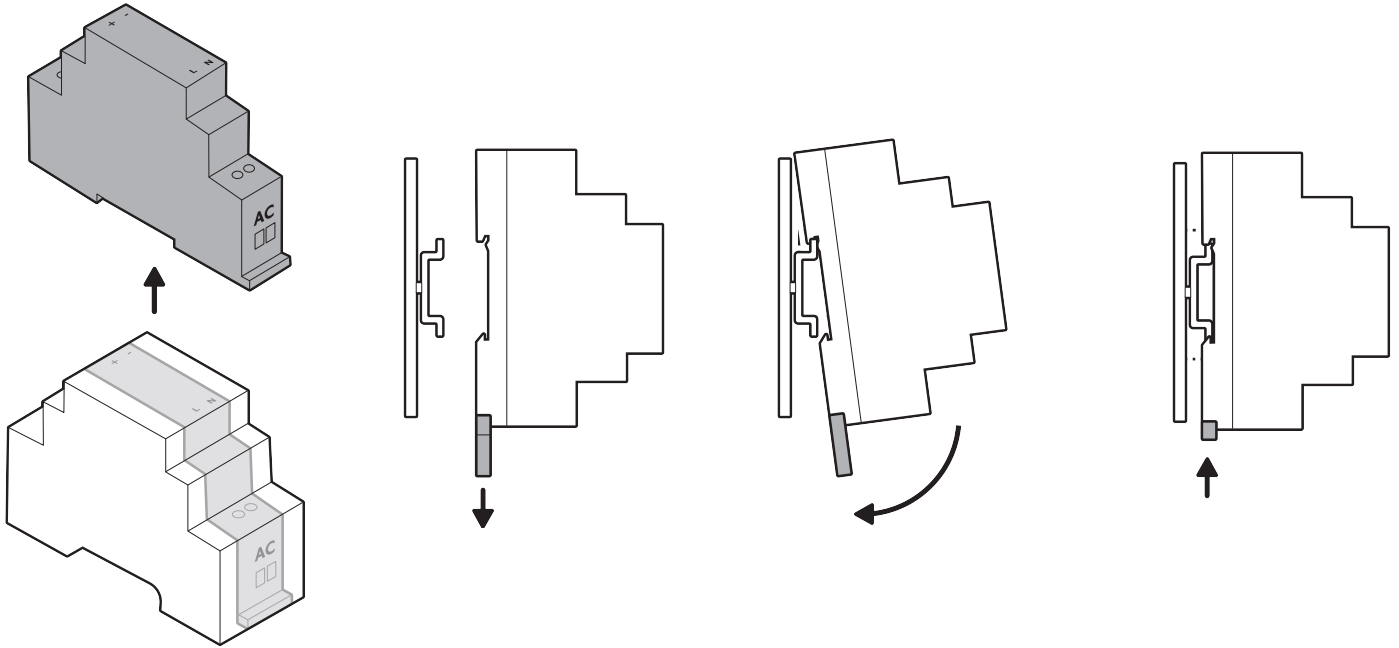

## 8.

Conecta la alimentación a los terminales inferiores L y N y el timbre a los terminales positivos y negativos (los cables del timbre pueden usarse en cualquiera de los terminales).

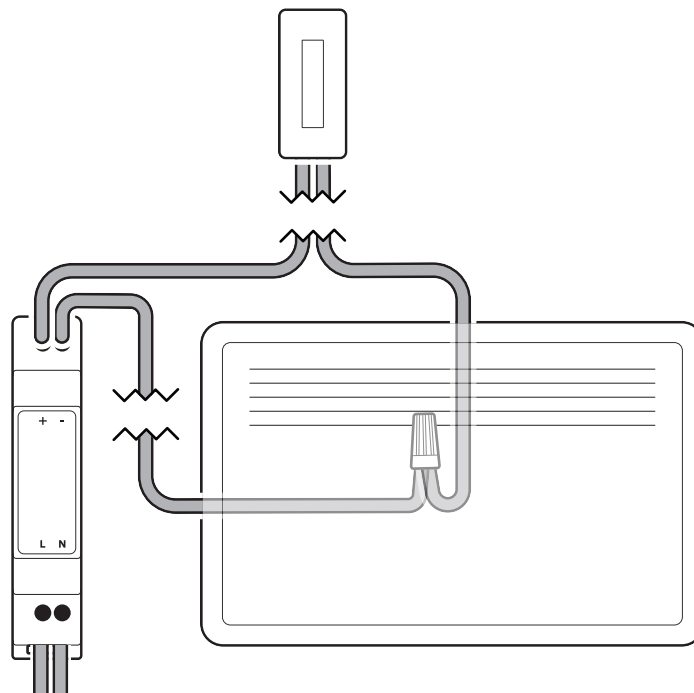

9.

(Opcional) Si usas un soporte para rincones, instálalo sobre los cables del timbre con los orificios ovalados grandes y asegúrate de que esté orientado hacia la dirección de visualización deseada.

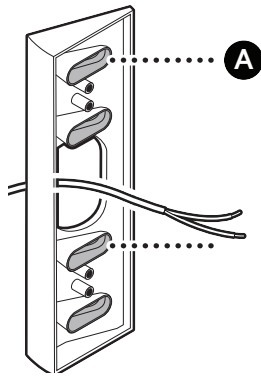

En estuco, ladrillo o concreto, usa una punta para taladro de 6 mm (1/4") con el fin de perforar agujeros para los anclajes de pared incluidos.

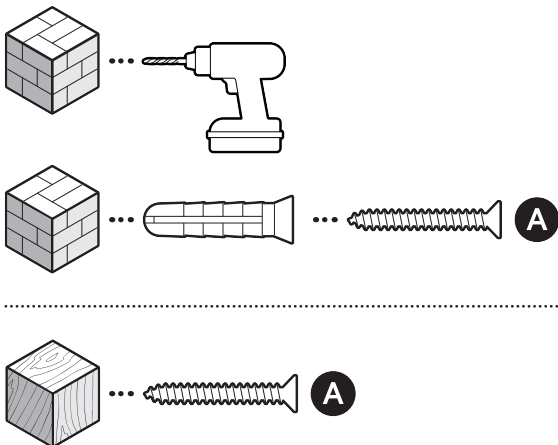

(Opcional) Si usas un soporte de ajuste, instálalo sobre los cables del timbre con los tornillos incluidos en el kit de ajuste y asegúrate de que quede orientado hacia abajo.

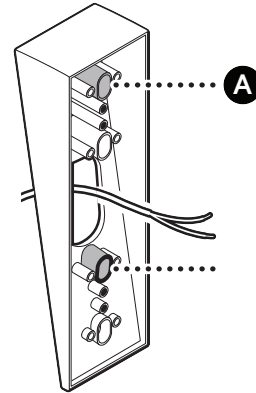

En estuco, ladrillo o concreto, usa una punta para taladro de 6 mm (1/4") con el fin de perforar agujeros para los anclajes de pared incluidos.

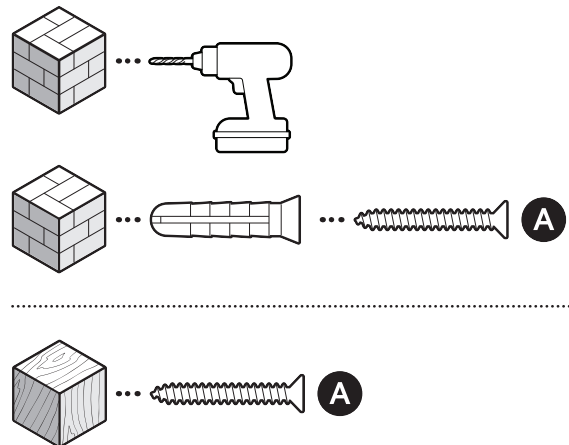

10.

(Opcional) Si instalas varios soportes para rincones o de ajuste, inserta tornillos a través de ambos soportes para unirlos.

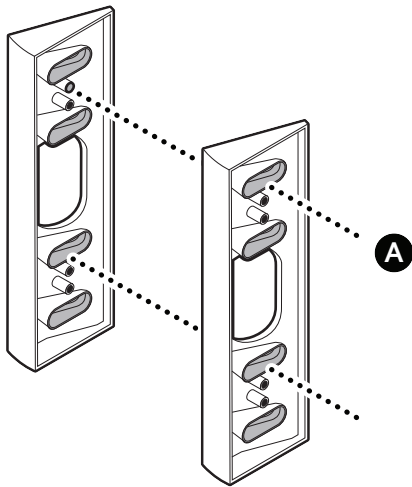

11.

Instala el soporte para montaje en el soporte principal o directamente sobre el cableado del timbre con los tornillos incluidos.

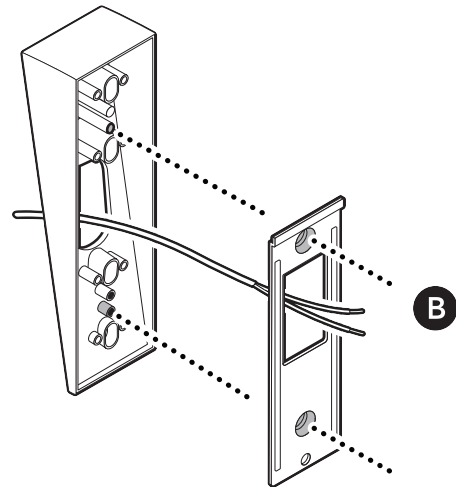

12.

Inserta la herramienta de extracción en la ranura situada en la parte inferior del timbre para quitarle el frente.

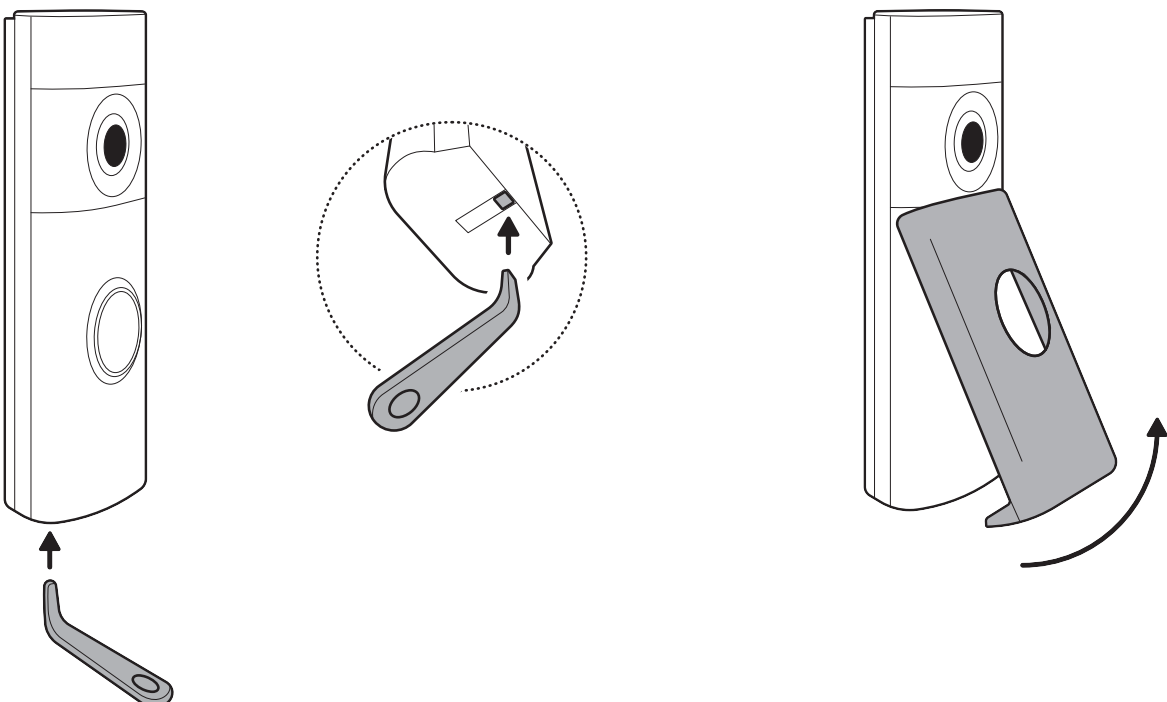

13.

Fija el conector de horquilla incluido al cableado del timbre con tuercas para cables.

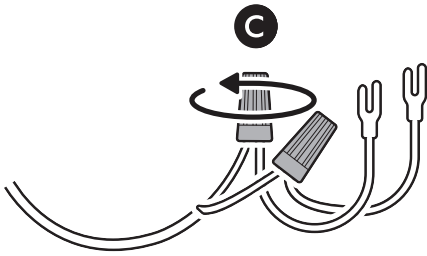

14.

Conecta los conectores de horquilla a los terminales de cable de tu timbre.

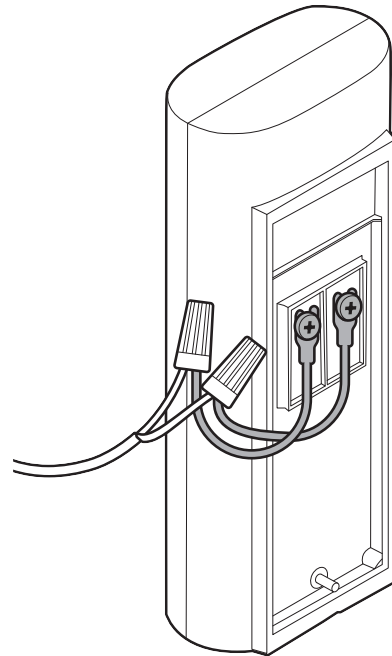

15.

Para instalar el timbre, engánchalo en el soporte y empuja hacia abajo.

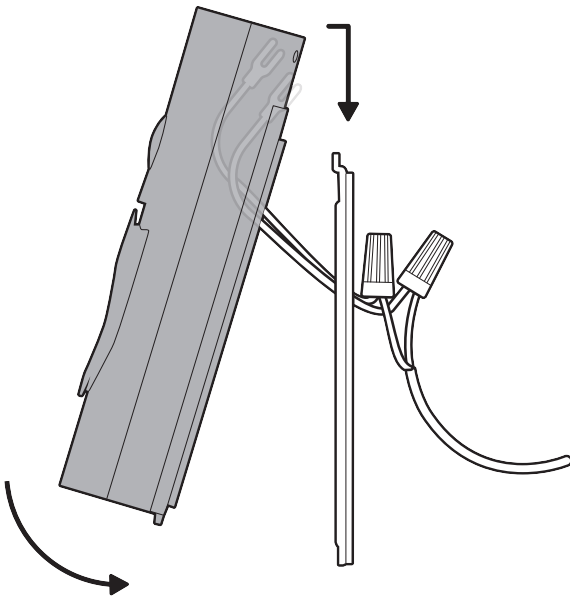

16.

Aprieta el tornillo de seguridad.

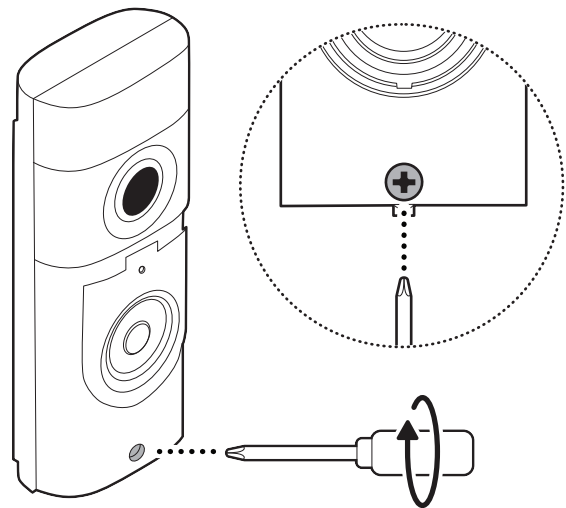

17.

Restaura la energía en el interruptor principal.

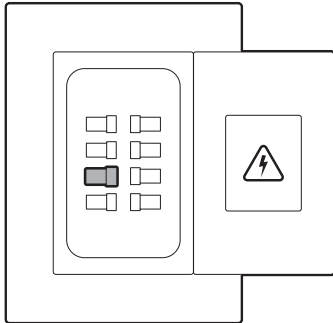

18.

Toca el timbre para asegurarte de que todo está correctamente conectado.

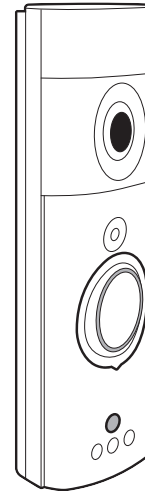

19.

Vuelve a colocar la placa frontal.

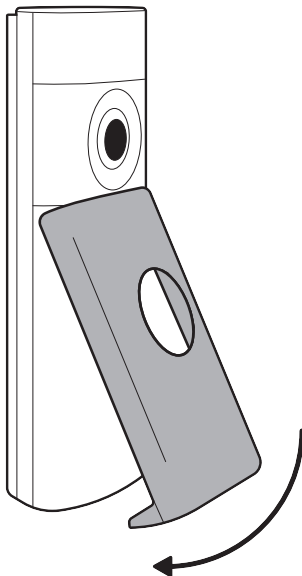

[ring.com/contact](https://ring.com/contact)



[ring.com/help](https://ring.com/help)